







Bertus Verwoerd
BRUUDT CNC Machined Special Parts
Königsfelderstrasse 24
49824 Ringe
Deutschland
Telefon: 05944 599 406
E-Mail: info@BRUUDT.de



 Anbauanleitung/Sicherheitshinweise BRUUDT Kennzeichenhalter für die Honda CB650R ab Baujahr 2021 Art.Nr.: H-4006-1	2
 Installation instructions/safety instructions BRUUDT license plate holder for the Honda CB650R from 2021 Art.No. : H-4006-1	19
 Instructions d'installation/consignes de sécurité Support de plaque d'immatriculation BRUUDT pour la Honda CB650R à partir de l'année de construction 2021 Numéro d'article : H-4006-1.....	36
 Montage-/veiligheidsinstructie BRUUDT kentekenplaathouder voor de Honda CB650R vanaf bouwjaar 2021 Artikelnr. : H-4006-1	53
 Monteringsvejledning/sikkerhedsanvisning BRUUDT nummerpladeholder til Honda CB650R fra byggeår 2021 Varenr. : H-4006-1.....	70
 Istruzioni di installazione/istruzioni di sicurezza Portatarga BRUUDT per Honda CB650R dall'anno di costruzione 2021 Articolo n. : H-4006-1.....	87



Anbauanleitung/Sicherheitshinweise
BRUUDT Kennzeichenhalter für die Honda CB650R ab Baujahr 2021
Art.Nr.: H-4006-1



Vielen Dank, dass Sie sich für unsere Produkte entschieden haben! Wir schätzen Ihr Vertrauen in unser Produkt sehr und wünschen Ihnen allzeit eine gute und sichere Fahrt!

Lesen Sie diese Anbauanleitung vor der Montage sorgfältig durch.

1. **ACHTUNG:** Dieser Kennzeichenhalter ist sehr kurz. Das bedeutet, dass er nicht für jede Kennzeichenplatte geeignet ist. Wenn Ihre Kennzeichenplatte höher als 143 mm ist, ist dieser Kennzeichenhalter nicht geeignet.

Ein Winkel von maximal 30 Grad zur Senkrechten ist erlaubt und einstellbar (Siehe Schritt 22), kann jedoch nur sicher mit Kennzeichenplatten eingestellt werden, die kürzer als 143 mm sind.

Andernfalls besteht die Gefahr, dass der Hinterreifen während des tiefen Einfederns den Reflektor berührt, was zu Schäden führen kann. Überprüfen Sie daher immer unbedingt, ob bei vollständigem Einfedern ausreichend Platz zwischen dem Hinterreifen und dem Reflektor vorhanden ist. Ein größerer Winkel als 30 Grad ist nicht erlaubt.

2. **ACHTUNG:** Wichtige Sicherheitshinweise. Wenn Sie kein ausgebildeter Mechaniker sind, wenden Sie sich für die Montage dieses Kennzeichenhalters an eine Fachwerkstatt. Nichtbeachten der Montageanweisung kann Schäden an Ihrem Fahrzeug verursachen und zum Erlöschen der Gewährleistungsansprüche führen. Für Folgeschäden wird keine Haftung übernommen. Der Hersteller übernimmt keine Haftung für Schäden auf Grund von unsachgemäßer Montage dieses BRUUDT Kennzeichenhalters. Eine nicht sachgemäße Verwendung dieses Produktes kann die Fahrsicherheit beeinträchtigen. Das eigenmächtige Nachbearbeiten und/oder Verändern des Produktes kann zum Versagen der Funktion führen und ist nicht gestattet. Bauliche Veränderungen an den Teilen sind zu unterlassen und führen zum Verlust der Haftungs- und Garantie Ansprüche. Bitte bewahren Sie diese Anleitung für einen späteren Gebrauch auf.

3. **ACHTUNG:** Alle vom Motorrad gelösten Teile und Verbindungen sind gemäß Fahrzeugherstellereangaben wieder zu montieren oder durch die von unserem Hause gelieferten Teile und Verbindungen zu ersetzen. Sichern Sie, wenn nicht anders definiert, alle Gewinde mit Schraubensicherung. Falls nicht durch den Fahrzeughersteller oder unser Haus anderweitig definiert, müssen alle Schrauben und Muttern nach DIN / ISO angezogen werden. Stellen Sie nach erfolgter Montage sicher, dass alle zuvor gelösten Teile und Verbindungen wieder ordnungsgemäß montiert wurden.

4. **ACHTUNG:** Falls Sie seitliche Reflektoren an dem Original Kennzeichenhalter haben, müssen diese an anderer (geeigneter) Stelle angebracht oder durch neue Reflektoren ersetzt werden.

5 **ACHTUNG:** Dieses Produkt wurde für Fahrzeuge im Werkszustand entwickelt. Die Kompatibilität mit Original-Zubehörteilen sowie mit Zubehörteilen anderer Hersteller kann nicht gewährleistet werden. Bei zusätzlicher Verwendung von Original-Zubehör oder Zubehör anderer Hersteller sollten Sie den Freigang, die Passform und mögliche Kollisionen überprüfen!

6. **ALLGEMEINE HINWEISE:** Beachten Sie eventuelle landesspezifische Vorschriften durch den Gesetzgeber bzw. TÜV-Vorschriften. Lesen Sie aufmerksam die Montageanleitung und stellen Sie sicher, dass alle Teile der Stückliste vorhanden und nicht Beschädigt sind. Achten Sie darauf, dass Ihr Fahrzeug sicher steht und nicht umfallen kann. Schalten Sie den Motor ab und ziehen Sie den Zündschlüssel. Lassen Sie ggf. Motor / Auspuff abkühlen. Klemmen Sie bei Arbeiten an der Elektrik die Fahrzeugbatterie ab. Achten Sie darauf, nur geeignetes Werkzeug zu verwenden. Lassen Sie sich bei den Montagearbeiten von einer zweiten Person helfen.

Diese Anleitung ist nach unserem derzeitigen Kenntnisstand verfasst. Rechtliche Ansprüche auf Richtigkeit bestehen nicht. Technische Änderungen vorbehalten.



Benötigtes Werkzeug: Für die Installation des Kennzeichenhalters benötigen Sie folgendes Werkzeug:

- Kreuzschlitzschraubendreher PZ2
- Inbusschlüssel-Set
- Drehmomentschlüssel
- Ratsche und Steckschlüsselsatz (7mm, 8 mm, 10 mm)
- Crimpzange für Kabelschuhe falls Kabelschuhe mitgeliefert sind.
- Heißluftpistole für Lötverbinder falls Lötverbinder mitgeliefert sind.
- Rollmaßband
- 5,5mm Bohrer und Bohrmachine
- 10-mm-Steckschlüssel

Schritt 1:

Entfernen Sie zuerst den Beifahrersitz und dann die Sitzbank, wie in den untenstehenden Bildern dargestellt.





Schritt 2:

Die Seitenverkleidung muss abgebaut werden, wie in den untenstehenden Bildern dargestellt.

- 1: Entfernen Sie pro Seite die zwei Inbusschrauben und den schwarzen Blindnieten an der Unterseite.
- 2: Entfernen Sie dann das Sitzbankschloss.
- 3: Entfernen Sie anschließend die 2 M6-Muttern vom Rücklicht.
- 4: Entfernen Sie die Schraube auf dem letzten Bild (links und rechts).



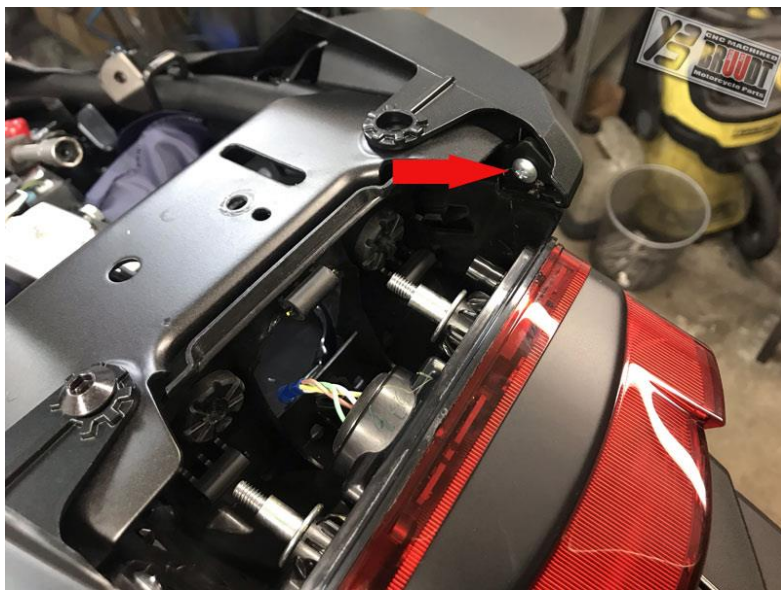

Jetzt können Sie vorsichtig die Verkleidung abnehmen.

Schritt 3:

Die Stecker vom Blinker und der Kennzeichenbeleuchtung müssen getrennt werden. Diese finden Sie hier:

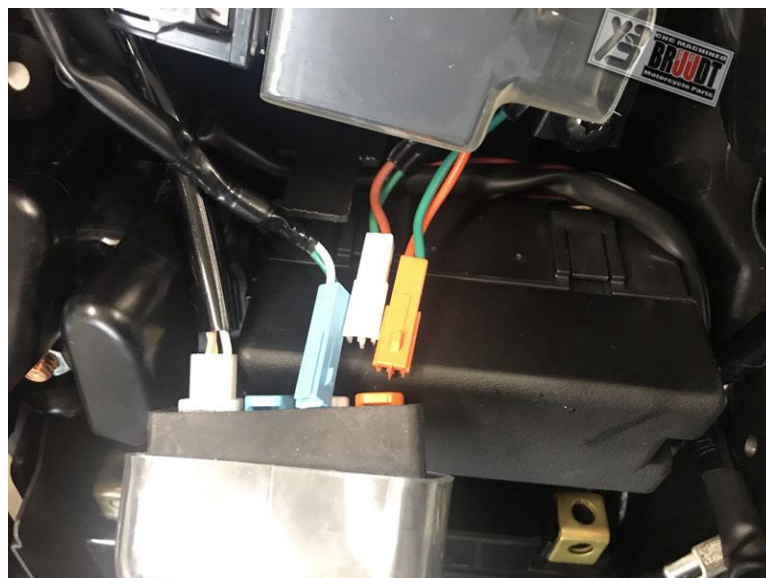



Schritt 4:

Entfernen Sie die 4 Schrauben links und rechts vom Heck und nehmen Sie das originale Heck ab. Führen Sie die originalen Kabel beim Abnehmen des originalen Hecks durch das Loch.





Schritt 5:

Legen Sie das originale Heck auf einen Arbeitstisch und demontieren Sie die Blinker und den Reflektor. Entfernen Sie alle dargestellten Schrauben vom Heck und nehmen Sie das Teil auseinander.

Wenn Sie Mini-Blinker montieren möchten, brauchen Sie den originalen Blinker nicht zu demontieren. Montieren Sie dann die mitgelieferten Halterbleche für die Mini-Blinker am Kennzeichenhalter. Mini-Blinker bis M10 sind einfach an diesen Halterblechen zu montieren.



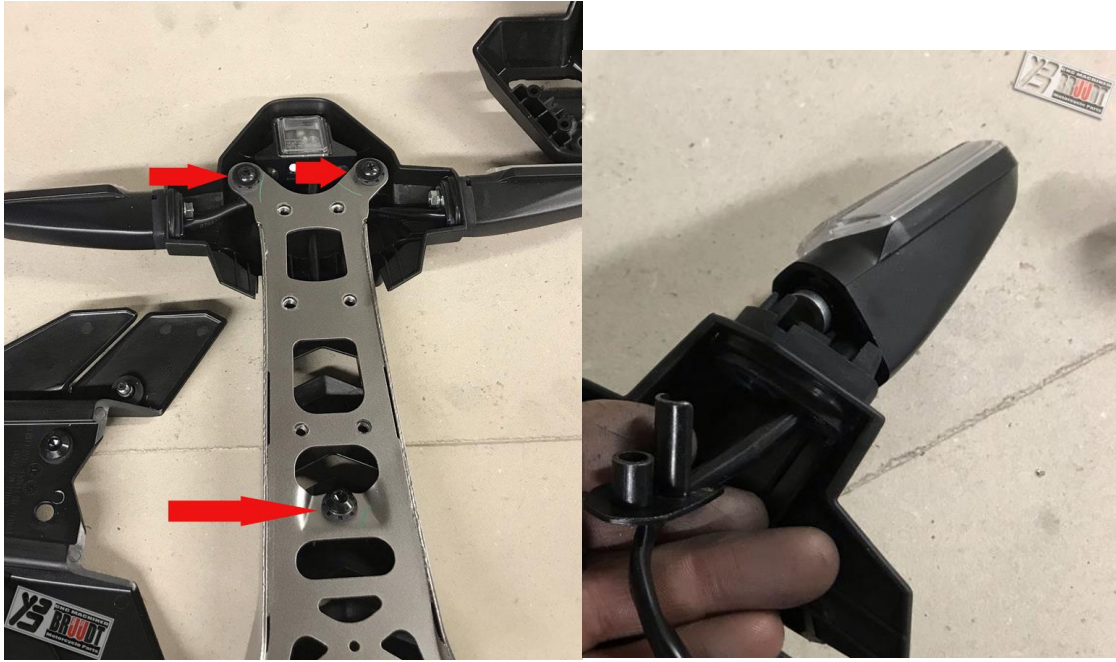

Schritt 6:

Wenn Sie die originalen Blinker behalten möchten, ist es jetzt Zeit, die Blinker am Kennzeichenhalter zu montieren. Dafür stecken Sie das Gummi des Blinkers durch das Halterblech am Kennzeichenhalter. Achten Sie darauf, dass es einen linken und einen rechten Blinker gibt (blau ist rechts). Montieren Sie das Gummi so, dass das Abwasserloch nach unten zeigt.

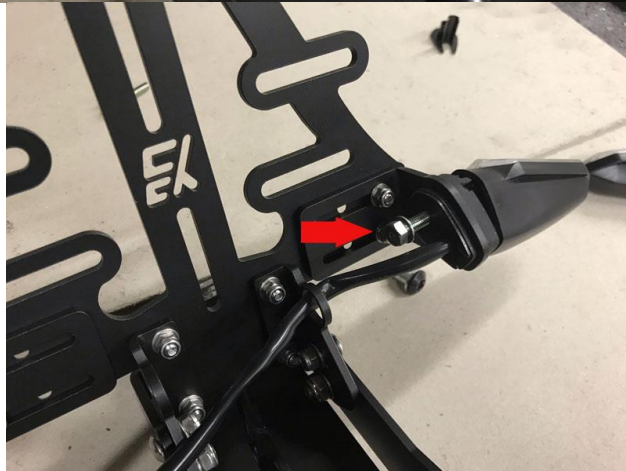

Schritt 7:

Wenn die originalen Blinker wieder montiert sind, wackeln sie noch. Dafür sind die Distanzbleche mitgeliefert. Stecken Sie die Distanzbleche zwischen das Gummi und den Blinkerhalter..



Schritt 8:

Führen Sie die Kabel durch das Loch im Kennzeichenhalter und bündeln Sie sie mit dem mitgelieferten Kabelbinder, wie in den untenstehenden Bildern dargestellt.

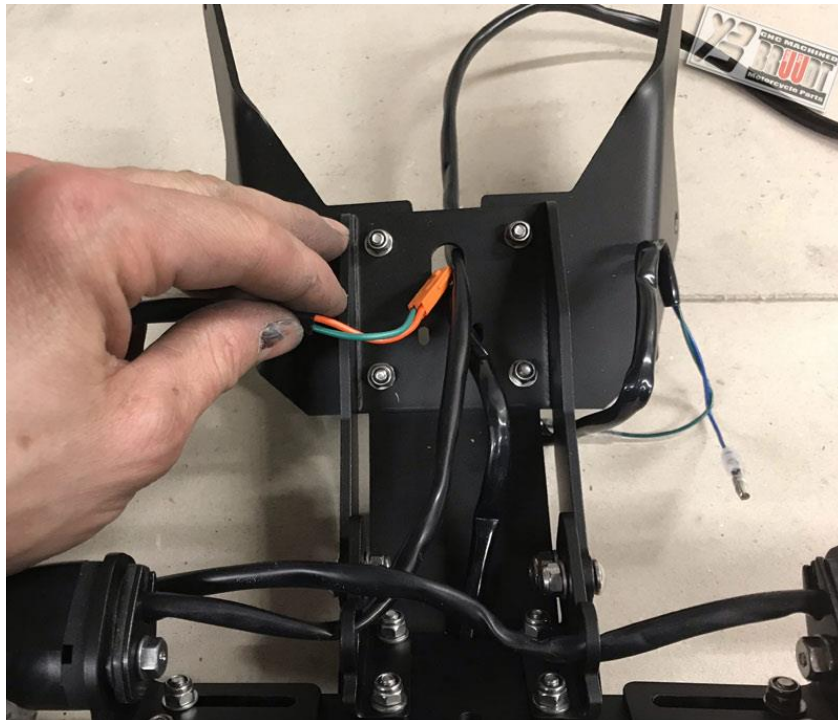





Schritt 9:

Führen Sie die Kabel durch die Löcher im Heck (blau rechts, orange und Kennzeichenbeleuchtung links) und montieren Sie die Kennzeichenhalterung locker am Heck mit den 4 originalen Schrauben. Wenn alle Schrauben sitzen, können Sie die Schrauben mit 23 Nm festdrehen.

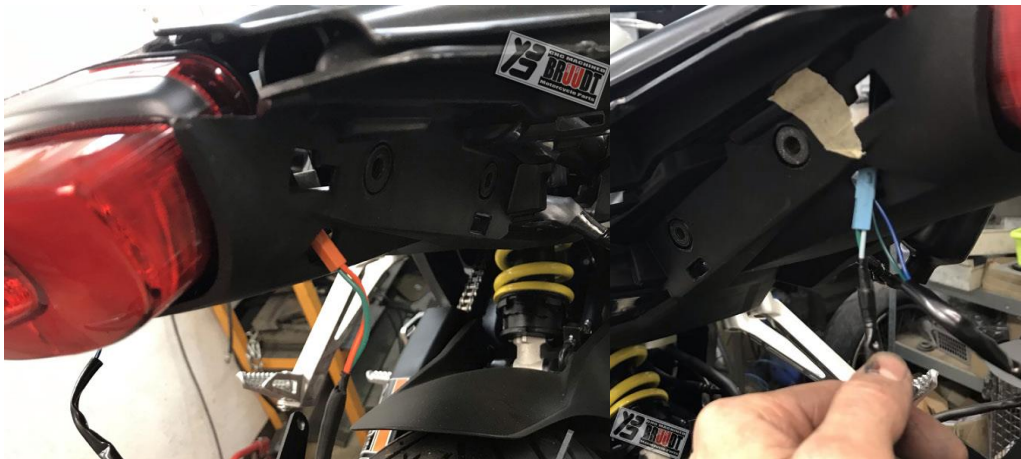



Schritt 10:

Schneiden Sie das Kabel der originalen Kennzeichenbeleuchtung (etwa 15 cm) ab. Entfernen Sie die Isolierung von den Enden beider Kabel und bringen Sie die mitgelieferten Kabelschuhe an den offenen Kabeln an. Nun können Sie die roten Stecker mit den Steckern der Kennzeichenbeleuchtung am Kennzeichenhalter verbinden. (Blau auf Braun. Grün auf Grün)

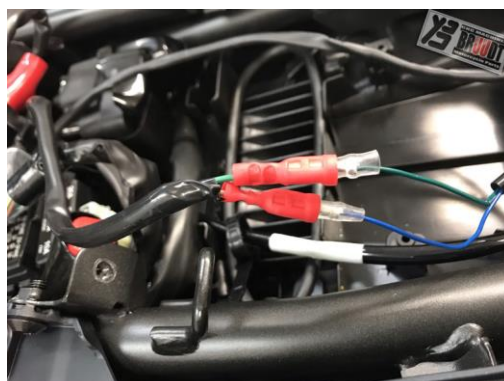

Schritt 11:

Verbinden Sie die Stecker von Blinker und Kennzeichenbeleuchtung. Verlegen Sie die Kabel wieder wie im Originalzustand.

Achtung: Achten Sie darauf, dass keine Kabel eingeklemmt sind und dass die Kabel wieder ordentlich an ihrem ursprünglichen Platz liegen.

Achtung: Bitte überprüfen Sie, ob alle Beleuchtungen funktionieren!

Schritt 9:

Montieren Sie alle original Teile wieder zurück.

ACHTUNG: Alle vom Motorrad gelösten Teile und Verbindungen sind gemäß Fahrzeugherstellerangaben wieder zu montieren. Sichern Sie, wenn nicht anders definiert, alle Gewinde mit Schraubensicherung. Falls nicht durch den definiert, müssen alle Schrauben und Muttern nach DIN / ISO angezogen werden. Stellen Sie nach erfolgter Montage sicher, dass alle zuvor gelösten Teile und Verbindungen wieder ordnungsgemäß montiert wurden.

Schritt 10:

Montieren Sie der Originalreflektor Reflektor an das mitgelieferte T-Blech mit der originalen M5-Mutter. M5 mit 5 Nm festdrehen.



Schritt 11:

Stellen Sie den Neigungswinkel von 30 Grad (Laut dem Gesetzgeber Ihres Landes.) (Wie unten abgebildet.) ein.



Achtung. Dieser Kennzeichenhalter ist sehr kurz. Das bedeutet, dass er nicht für jede Kennzeichenplatte geeignet ist. Wenn Ihre Kennzeichenplatte höher als 143 mm ist, ist dieser Kennzeichenhalter nicht geeignet.

Es besteht dann die Gefahr, dass der Hinterrifen während des tiefen Einfederns den Reflektor berührt, was zu Schäden führen kann. Überprüfen Sie daher unbedingt, ob bei vollständigem Einfedern ausreichend Platz zwischen dem Hinterrifen und dem Reflektor vorhanden ist. Ein größerer Winkel als 30 Grad ist nicht erlaubt.

Achtung. Sichern sie die Kennzeichenhalterplatte mit der Linsenkopfschraube M5 und der dazugehörigen Sicherungsmutter M5. Beide schrauben links und rechts Festdrehen. Halten Sie die Schraube mit einem Inbusschlüssel fest und drehen Sie beide Muttern mit 5 Nm fest. Dann beide M6 Schrauben links und rechts festdrehen. Halten Sie die M6 Flanschkopfschraube mit einem Inbusschlüssel fest und ziehen Sie die Muttern mit 10 Nm fest.



Schritt 12:

Achtung! Die Kennzeichenplatte (2 in der untenstehenden Abbildung) muss später so montiert werden, dass sie so hoch wie möglich auf der Grundplatte (1 in der untenstehenden Abbildung) anliegt, ohne das Anbauteil (3 in der untenstehenden Abbildung) zu berühren. Halten Sie zwischen den Teilen 2 und 3 etwa 1 mm Abstand.

Achtung! Zwischen dem Reflektor und dem Kennzeichen darf höchstens 1 mm Abstand sein. Der Reflektor muss so nah wie möglich am Kennzeichen sitzen, ohne es zu berühren.

Um das T-Blech mit Reflektor an der richtigen Stelle auf der Grundplatte zu montieren, benötigen wir Maß A (A in der untenstehenden Abbildung). Maß A ist die Höhe vom Kennzeichenplatte + maximal 1 mm. Montieren Sie anschließend das T-Blech mit Reflektor auf Maß A, gemessen von der Oberseite der Grundplatte (1 in der untenstehenden Abbildung) bis zur Oberseite des Reflektors. Verwenden Sie dazu die mitgelieferten M5-Schrauben, Muttern und Unterlegscheiben (B in der untenstehenden Abbildung). Halten Sie die Schraube mit einem Inbusschlüssel fest und drehen Sie die Muttern mit 5 Nm fest.

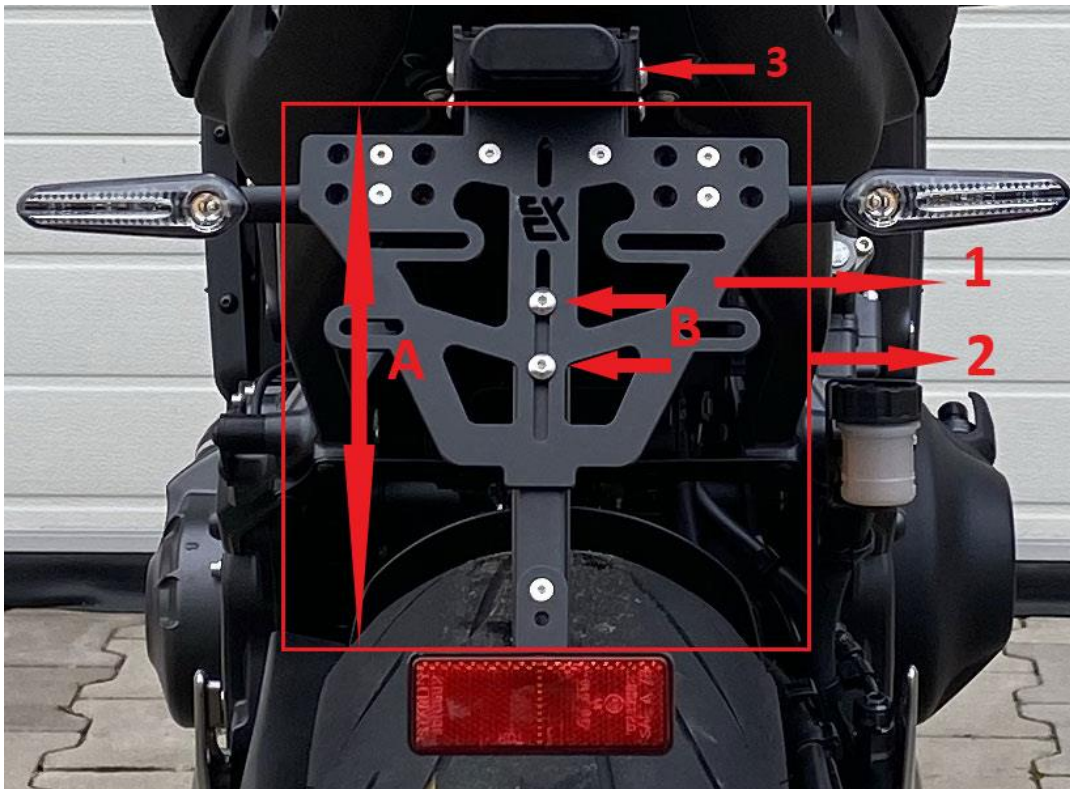

Schritt 13:

Montieren Sie nun die Kennzeichenplatte und stellen Sie die Breite der Blinker ein.

Achtung! Die Kennzeichenplatte (2 in der untenstehenden Abbildung) muss so montiert werden, dass sie so hoch wie möglich auf der Grundplatte (1 in der untenstehenden Abbildung) anliegt, ohne das Anbauteil (3 in der untenstehenden Abbildung) zu berühren. Halten Sie zwischen den Teilen 2 und 3 etwa 1 mm Abstand.

Verwenden Sie hierfür mindestens 3 Befestigungspunkte. Nutzen Sie auf jeden Fall die oberen 2 dafür vorgesehenen Langlöcher (C in der untenstehenden Abbildung) für M6-Schrauben (nicht mitgeliefert).

Der dritte Befestigungspunkt ist das untere Loch im T-Blech. Bohren Sie dafür ein 5,5-mm-Loch an der richtigen Stelle in die Kennzeichenplatte (D in der untenstehenden Abbildung). Verwenden Sie zum Befestigen die letzte mitgelieferte M5-Schraube, Mutter und Unterlegscheibe. Halten Sie die Schraube mit einem Inbusschlüssel fest und drehen Sie die Muttern mit 5 Nm fest.

Achtung! Der Kennzeichenhalter ist ausschließlich für die Montage der Kennzeichenplatte vorgesehen und gefertigt. Verwenden Sie daher niemals zusätzliche Platten oder Halterungen. Das zusätzliche Gewicht und die Abmessungen können Schäden verursachen.

Achtung! Der Abstand zwischen beiden Blinkern (Linsen) muss mindestens 180 mm betragen. Dieser Abstand ist einzustellen, da die Blinkerhalter in der Breite verstellbar sind. Ziehen Sie die M4 x 16 Schrauben mit 3 Nm fest.

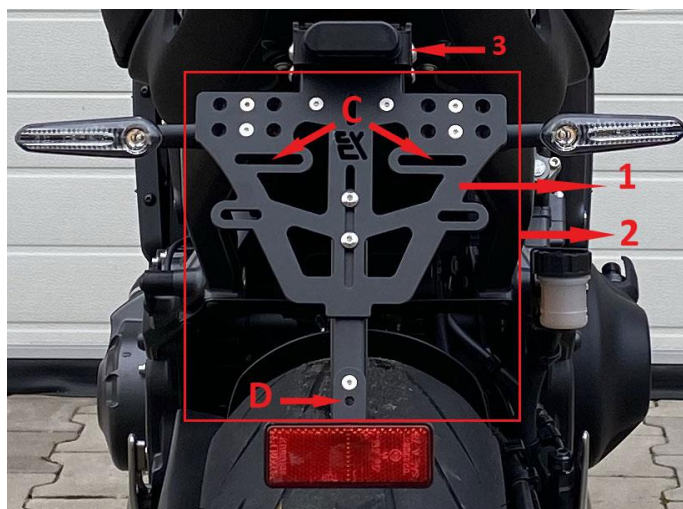

Vor jedem Fahrtantritt: Vor jedem Fahrtantritt: Es ist die Aufgabe und Verantwortung des Fahrers die sicherheitsrelevanten Fahrzeugteile regelmäßig zu überprüfen und in Stand zu halten. Kontrollieren Sie vor jedem Fahrtantritt die einwandfreie Einstellung und Funktion des Produkts und den festen Sitz aller Verschraubungen.

Gewährleistung: Nehmen Sie sich die Zeit, um eine hundertprozentige, fachgemäße Arbeit bei der Montage des Produkts zu leisten. Berücksichtigen Sie alle unsere Montage-Vorgaben und Sicherheitshinweise. Eine fehlerhafte, unsachgemäße Montage oder Umgang mit dem Produkt führen zum Erlöschen der Gewährleistungsansprüche.

Pflege: Verwenden Sie für die Pflege der Artikel keine aggressiven Reinigungsmittel. Die Artikel können mit einer einfachen, lauwarmen Spülmittel-Lösung hervorragend gereinigt werden.

Umweltinformation: Dieser Artikel darf nicht am Ende seiner Lebensdauer mit dem Hausmüll entsorgt werden. Die Entsorgung kann über Firma BRUUDT, Bertus Verwoerd, Königsfelderstrasse 24, 49824 Ringe, Tel.: +49 (0) 5944 599 406; E-Mail: info@bruudt.de oder lokal verfügbare Rückgabe- und Sammelsysteme erfolgen.





Installation instructions/safety instructions
BRUUDT license plate holder for the Honda CB650R from 2021
Art.No. : H-4006-1



Thank you for choosing our products! We really appreciate your trust in our product and wish you a good and safe journey at all times!

Please read these installation instructions carefully before assembly.

1. **ATTENTION:** This license plate holder is very short. This means that it is not suitable for every license plate. If your license plate is higher than 143 mm, this license plate holder is not suitable.

An angle of up to 30 degrees from the vertical is permitted and adjustable (see step 22), but can only be safely adjusted with license plates shorter than 143 mm.

Otherwise, there is a risk that the rear tire will touch the reflector during deep compression, which may cause damage. Therefore, always check that there is enough space between the rear tire and the reflector when the suspension is fully compressed. An angle greater than 30 degrees is not allowed.

2. **ATTENTION:** Important safety instructions. If you are not a trained mechanic, contact a specialist workshop to install this license plate holder. Failure to follow the installation instructions can cause damage to your vehicle and void the warranty. No liability is accepted for consequential damage. The manufacturer accepts no liability for damage caused by improper installation of this BRUUDT license plate holder. Improper use of this product can impair driving safety. Unauthorized reworking and/or modification of the product can lead to functional failure and is not permitted. Structural changes to the parts are not permitted and will result in loss of liability and warranty claims. Please keep these instructions for future reference.

3. **ATTENTION :** All parts and connections removed from the motorcycle must be reassembled in accordance with the vehicle manufacturer's instructions or replaced with parts and connections supplied by us. Unless otherwise specified, secure all threads with screw locking. Unless otherwise specified by the vehicle manufacturer or us, all screws and nuts must be tightened in accordance with DIN / ISO. After assembly, ensure that all previously removed parts and connections have been reassembled correctly.

4. **ATTENTION :** If you have side reflectors on the original license plate holder, these must be installed at another (suitable) location or replaced with new reflectors.

5 **ATTENTION :** This product was developed for vehicles in their factory condition. Compatibility with original accessories or with accessories from other manufacturers cannot be guaranteed. When using additional original accessories or accessories from other manufacturers, you should check the clearance, fit and possible collisions!

6. **GENERAL INFORMATION :** Observe any country-specific regulations or TÜV regulations. Read the assembly instructions carefully and make sure that all parts in the parts list are present and not damaged. Make sure that your vehicle is standing securely and cannot tip over. Turn off the engine and remove the ignition key. If necessary, allow the engine/exhaust to cool down. Disconnect the vehicle battery when working on the electrics. Make sure that you only use suitable tools. Have a second person help you with the assembly work.

This manual is based on our current knowledge. We make no legal claims as to its correctness. We reserve the right to make technical changes.

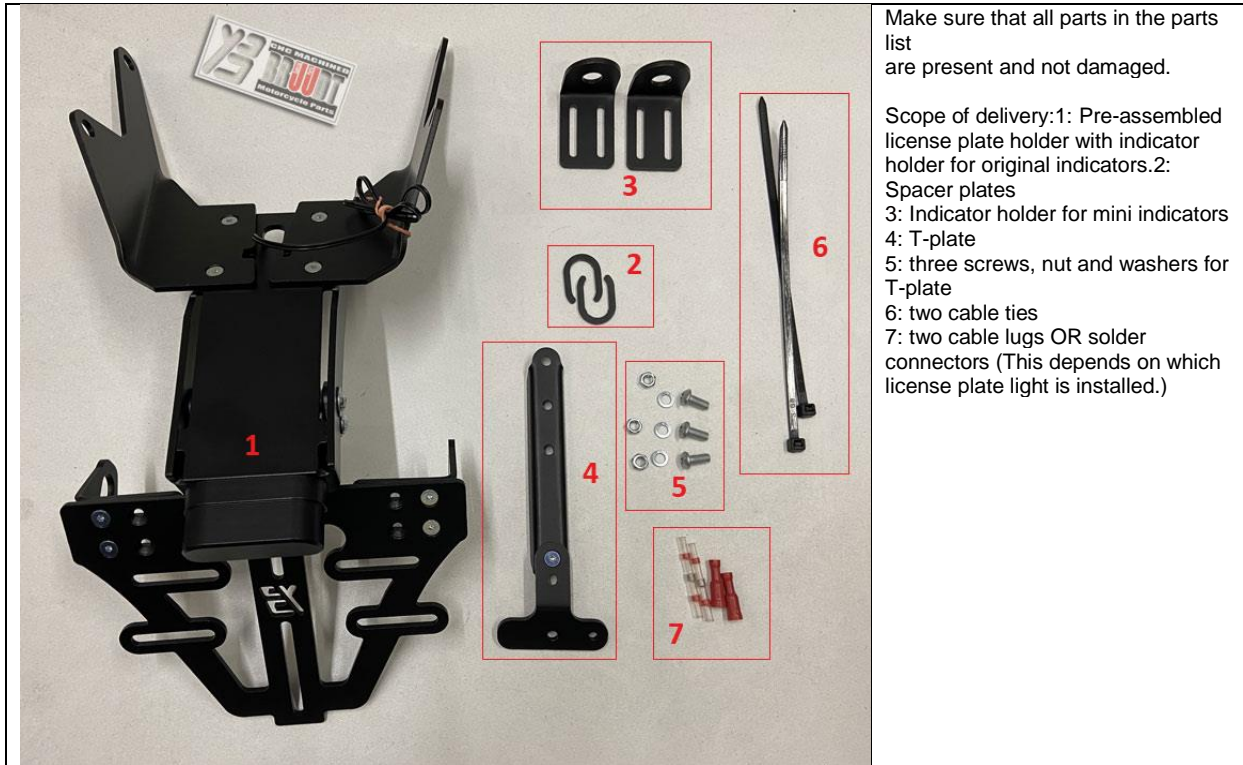

Required tools: To install the license plate holder you need the following tools:

- Phillips screwdriver PZ2
- Allen key set
- Torque wrench
- Ratchet and socket wrench set (7mm, 8 mm, 10 mm)
- Crimping pliers for cable lugs if cable lugs are included.
- Hot air gun for solder connectors if solder connectors are included.
- Tape measure
- 5.5mm drill and drill
- 10 mm socket wrench

Step 1:

First remove the passenger seat and then the bench seat as shown in the pictures below.





Step 2:

The side panel must be removed as shown in the pictures below.

- 1: Remove the two Allen screws and the black blind rivet on the bottom on each side.
- 2: Then remove the seat lock.
- 3: Then remove the 2 M6 nuts from the tail light.
- 4: Remove the screw on the last picture (left and right).



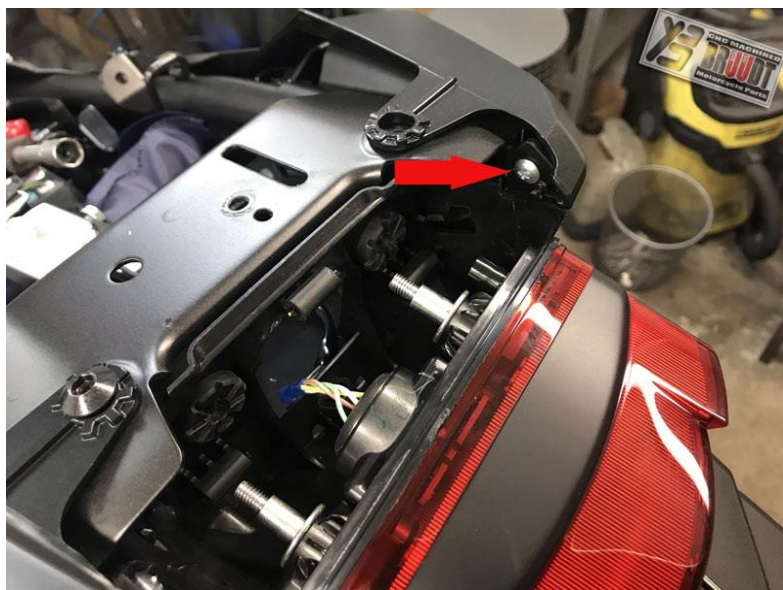
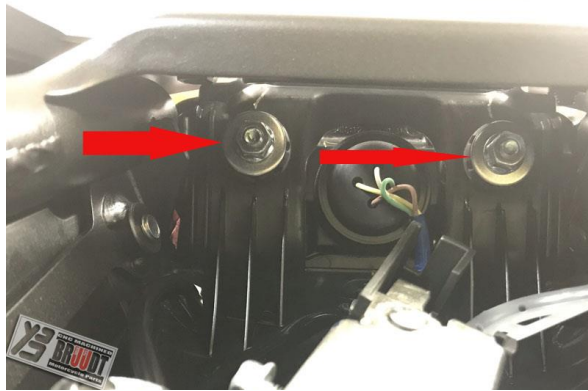

Now you can carefully remove the cover.

Step 3:

The connectors for the indicator and license plate light must be disconnected. You can find them here:

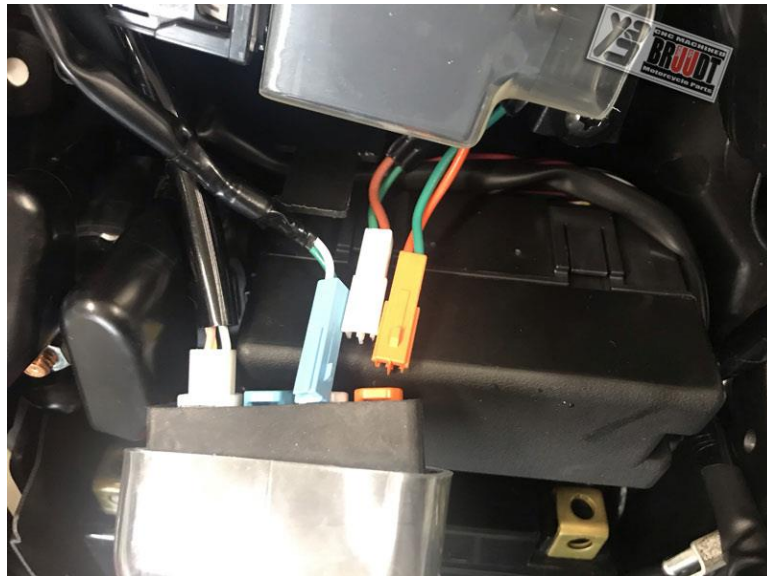



Step 4:

Remove the 4 screws on the left and right of the tail and take off the original tail. When removing the original tail, put the original cables through the hole.





Step 5:

Place the original rear on a work table and remove the indicators and reflector.
Remove all screws shown from the rear and take the part apart.

If you want to install mini indicators, you do not need to remove the original indicator. Then install the supplied brackets for the mini indicators on the license plate holder. Mini indicators up to M10 are easy to install on these brackets.



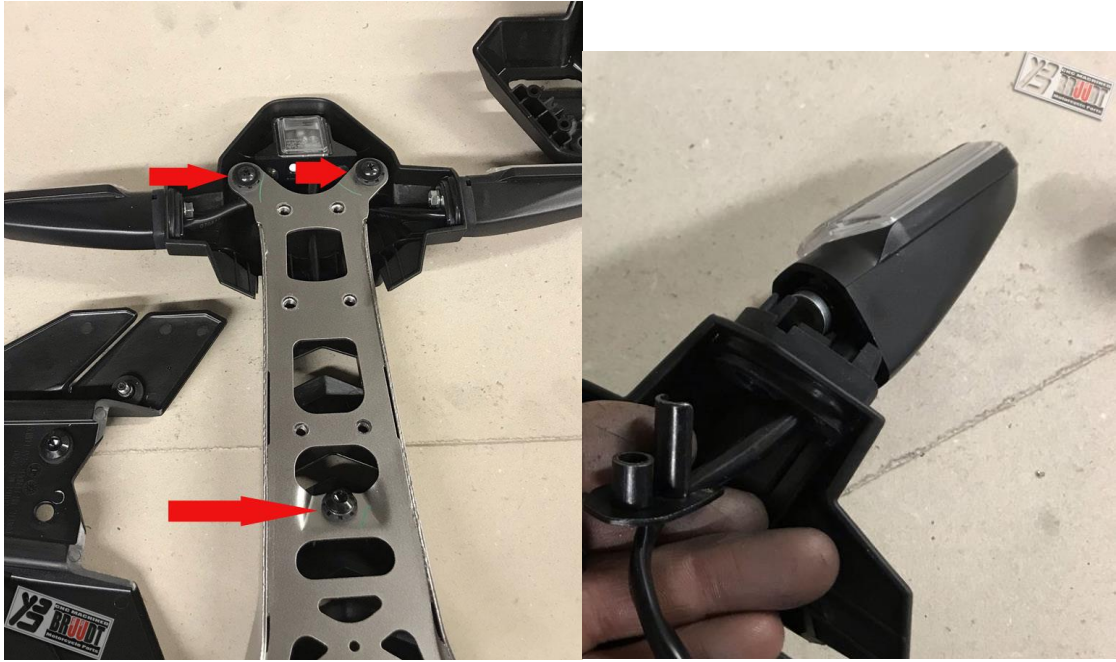

Step 6:

If you want to keep the original indicators, now is the time to mount the indicators on the license plate holder. To do this, put the indicator rubber through the holder plate on the license plate holder. Make sure there is a left and a right indicator (blue is on the right). Mount the rubber so that the drain hole is facing downwards.

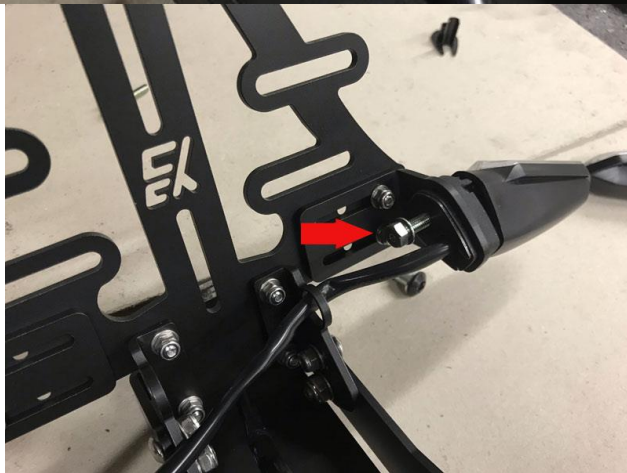
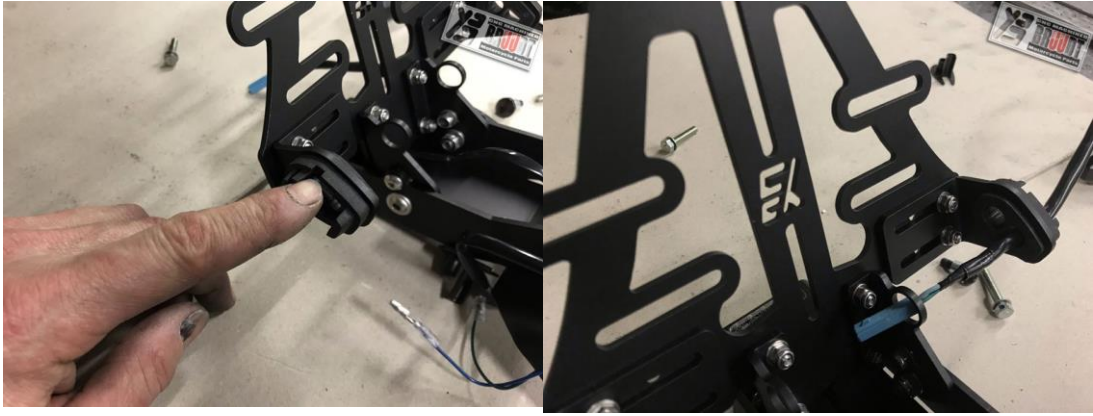

Step 7:

When the original indicators are reinstalled, they will still wobble. The spacers are included for this. Insert the spacers between the rubber and the indicator holder .



Step 8:

Route the cables through the hole in the license plate holder and bundle them with the included cable tie as shown in the pictures below.

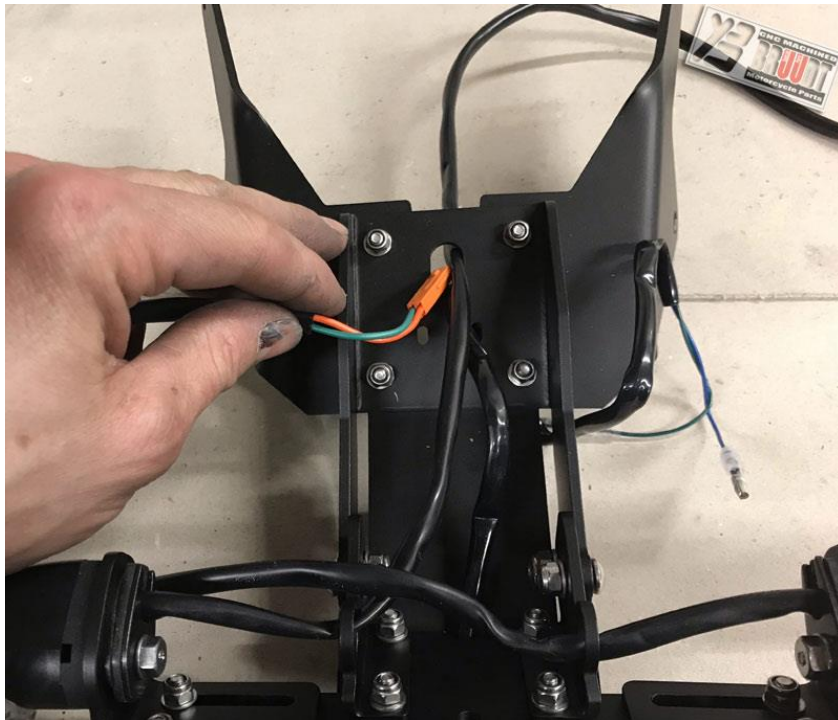





Step 9 :

Lead the cables through the holes in the rear (blue on the right, orange and license plate light on the left) and loosely mount the license plate holder on the rear with the 4 original screws. Once all screws are in place, you can tighten the screws with 23 Nm .





Step 10:

Cut the cable of the original license plate light (about 15 cm). Remove the insulation from the ends of both cables and attach the supplied cable lugs to the open cables. Now you can connect the red plugs to the license plate light plugs on the license plate holder.
(Blue on brown. Green on green)

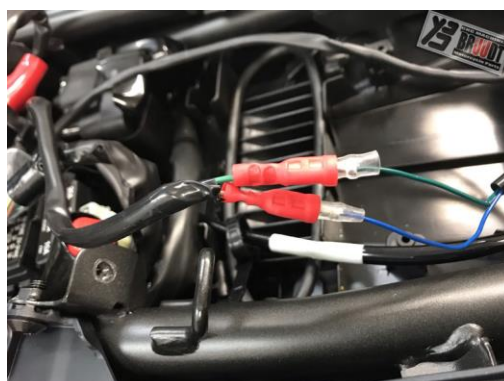

Step 11:

Connect the connectors for the indicator and license plate light. **Re-route the cables as they were in their original position.**

Attention: Make sure that no cables are trapped and that the cables are neatly placed back in their original position.

Attention: Please check if all lights are working!

Step 9:

Reassemble all original parts.

ATTENTION : All parts and connections removed from the motorcycle must be reassembled in accordance with the vehicle manufacturer's instructions. Unless otherwise specified, secure all threads with threadlocker. If not specified by the manufacturer, all screws and nuts must be tightened in accordance with DIN / ISO. After assembly, ensure that all previously removed parts and connections have been reassembled correctly.

Step 10:

Mount the original reflector to the supplied T-plate with the original M5 nut. Tighten the M5 with 5 Nm .



Step 11:

Adjust the tilt angle of 30 degrees (According to your country's law.) (As shown below.).



Attention. This license plate holder is very short. This means that it is not suitable for every license plate. If your license plate is higher than 143 mm, this license plate holder is not suitable.

There is then a risk that the rear tire will touch the reflector during deep compression, which may cause damage. Therefore, be sure to check that there is sufficient space between the rear tire and the reflector when the suspension is fully compressed. An angle greater than 30 degrees is not allowed.

Attention. Secure the license plate holder plate with the M5 lens head screw and the corresponding M5 lock nut. Tighten both screws on the left and right. Hold the screw with an Allen key and tighten both nuts to 5 Nm. Then tighten both M6 screws on the left and right. Hold the M6 flange head screw with an Allen key and tighten the nuts to 10 Nm.



Step 12:

Attention! : The license plate (2 in the image below) must later be mounted so that it rests as high as possible on the base plate (1 in the image below) without touching the attachment (3 in the image below). Keep a distance of about 1 mm between parts 2 and 3.

Attention! : There must be a maximum of 1 mm between the reflector and the license plate. The reflector must sit as close to the license plate as possible without touching it.

In order to mount the T-plate with reflector in the right place on the base plate, we need dimension A (A in the image below). Dimension A is the height of the license plate + a maximum of 1 mm. Then mount the T-plate with reflector to dimension A, measured from the top of the base plate (1 in the image below) to the top of the reflector. To do this, use the supplied M5 screws, nuts and washers (B in the image below). Hold the screw with an Allen key and tighten the nuts to 5 Nm .

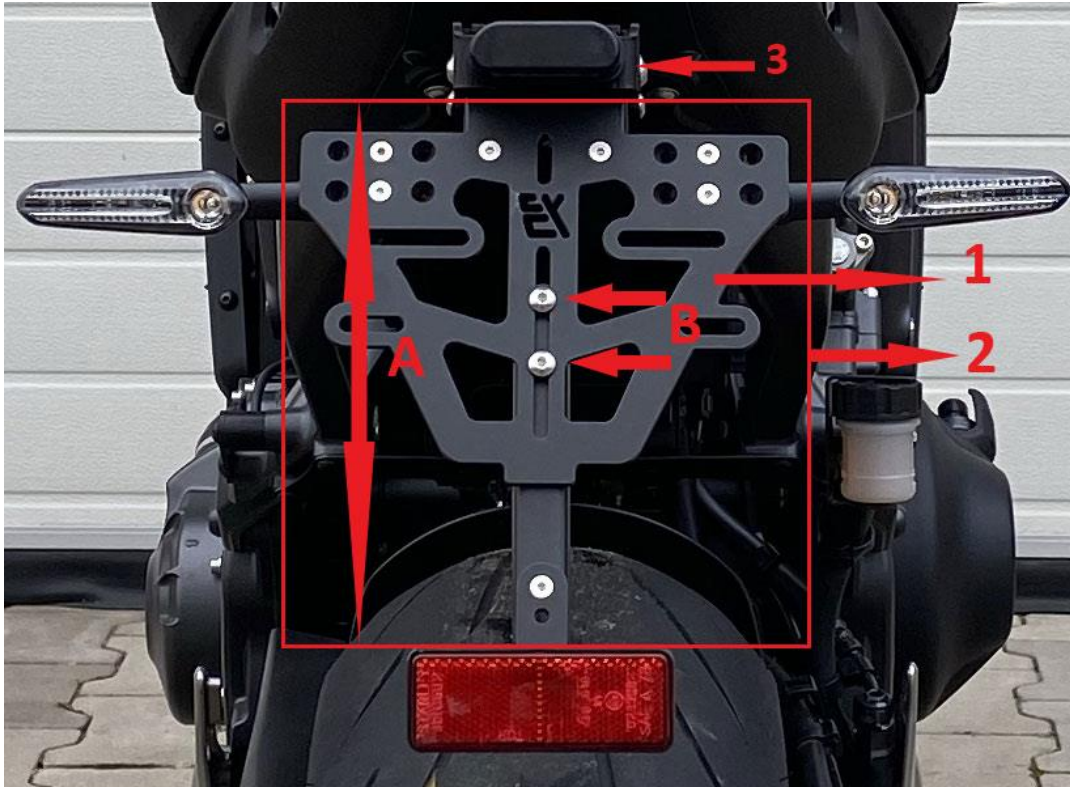

Step 13:

Now mount the license plate and adjust the width of the indicators.

Attention! The license plate (2 in the figure below) must be mounted so that it rests as high as possible on the base plate (1 in the figure below) without touching the attachment (3 in the figure below). Keep a distance of about 1 mm between parts 2 and 3.

Use at least 3 mounting points. Be sure to use the top 2 slots provided (C in the image below) for M6 screws (not included). The third mounting point is the bottom hole in the T-plate. To do this, drill a 5.5mm hole in the correct place in the license plate (D in the image below). Use the last M5 screw, nut and washer provided to attach. Hold the screw with an Allen key and tighten the nuts to 5 Nm .

Attention! The license plate holder is designed and manufactured exclusively for mounting the license plate. Therefore, never use additional plates or brackets. The additional weight and dimensions can cause damage.

Attention! The distance between the two indicators (lenses) must be at least 180 mm. This distance must be adjusted because the indicator holders are adjustable in width. Tighten the M4 x 16 screws to 3 Nm .

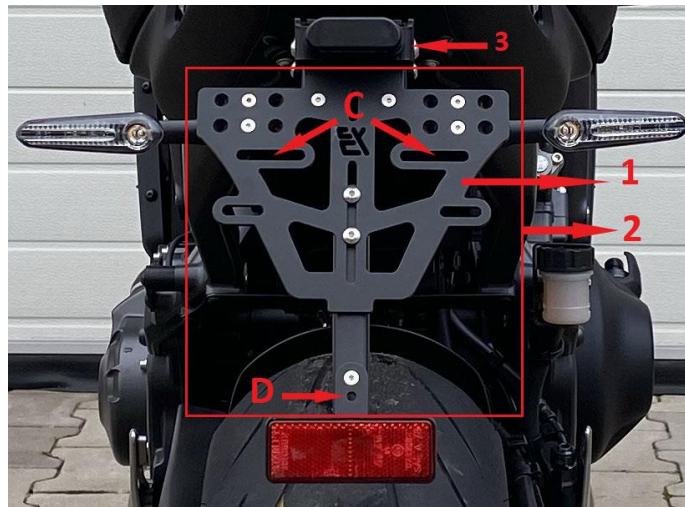

Before each journey: Before each journey: It is the driver's responsibility to regularly check and maintain the safety-relevant vehicle parts. Before each journey, check that the product is correctly adjusted and functioning and that all screw connections are tight.

Warranty: Take the time to do a 100% professional job when assembling the product. Take all of our assembly instructions and safety instructions into account. Incorrect or improper assembly or handling of the product will void the warranty.

Care: Do not use aggressive cleaning agents to care for the items. The items can be cleaned perfectly with a simple, lukewarm detergent solution.

Environmental information: This article must not be disposed of with household waste at the end of its life. Disposal can be made via BRUUDT, Bertus Verwoerd, Königsfelderstrasse 24, 49824 Ringe, Tel.: +49 (0) 5944 599 406; E-mail: info@bruudt.de or locally available return and collection systems .

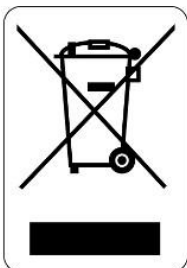



■ ■ Instructions d'installation/consignes de sécurité
Support de plaque d'immatriculation BRUUDT pour la Honda CB650R à partir de l'année de construction 2021
Numéro d'article : H-4006-1



Merci d'avoir choisi nos produits! Nous apprécions grandement votre confiance dans notre produit et vous souhaitons un voyage sûr et agréable à tout moment !

Lisez attentivement ces instructions d'installation avant l'assemblage.

1. **ATTENTION** : Ce support de plaque d'immatriculation est très court. Cela signifie qu'il ne convient pas à toutes les plaques d'immatriculation. Si votre plaque d'immatriculation est supérieure à 143 mm, ce support de plaque d'immatriculation ne convient pas.

Un angle maximum de 30 degrés par rapport à la verticale est autorisé et réglable (voir étape 22), mais ne peut être ajusté en toute sécurité qu'avec des plaques d'immatriculation inférieures à 143 mm. Sinon, il y a un risque que le pneu arrière entre en contact avec le réflecteur lors d'une compression profonde, ce qui peut provoquer des dommages. Il est donc toujours important de vérifier s'il y a suffisamment d'espace entre le pneu arrière et le réflecteur lorsque la suspension est complètement comprimée. Un angle supérieur à 30 degrés n'est pas autorisé.

2. **ATTENTION** : Consignes de sécurité importantes. Si vous n'êtes pas un mécanicien qualifié, veuillez contacter un atelier spécialisé pour installer ce support de plaque d'immatriculation. Le non-respect des instructions de montage peut causer des dommages à votre véhicule et annuler vos demandes de garantie. Aucune responsabilité n'est acceptée pour les dommages consécutifs. Le fabricant n'assume aucune responsabilité pour les dommages dus à une mauvaise installation de ce support de plaque d'immatriculation BRUUDT. Une mauvaise utilisation de ce produit peut nuire à la sécurité de conduite. Toute transformation et/ou modification non autorisée du produit peut entraîner une défaillance fonctionnelle et n'est pas autorisée. Les modifications structurelles des pièces doivent être évitées et entraîneront la perte de la responsabilité et des droits à la garantie. Veuillez conserver ces instructions pour référence future.

3. **ATTENTION** : Toutes les pièces et connexions qui ont été détachées de la moto doivent être remontées selon les instructions du constructeur du véhicule ou remplacées par les pièces et connexions fournies par nos soins. Sauf indication contraire, fixez tous les filetages avec un verrouillage à vis. Sauf indication contraire du constructeur automobile ou de notre société, toutes les vis et écrous doivent être serrés conformément aux normes DIN/ISO. Une fois l'assemblage terminé, assurez-vous que toutes les pièces et connexions précédemment desserrées ont été correctement réassemblées.

4. **ATTENTION** : Si vous avez des réflecteurs latéraux sur le support de plaque d'immatriculation d'origine, ils doivent être fixés à un emplacement différent (approprié) ou remplacés par de nouveaux réflecteurs.

5. **ATTENTION** : Ce produit a été développé pour les véhicules en état d'usine. La compatibilité avec les accessoires d'origine ou avec les accessoires d'autres fabricants ne peut être garantie. Si vous utilisez en plus des accessoires d'origine ou des accessoires d'autres fabricants, vous devez vérifier le jeu, l'ajustement et les collisions possibles !

6. **INFORMATIONS GÉNÉRALES** : Veuillez respecter les réglementations légales spécifiques à votre pays ou les réglementations TÜV. Lisez attentivement les instructions de montage et assurez-vous que toutes les pièces de la liste des pièces sont présentes et non endommagées. Assurez-vous que votre véhicule est sécurisé et ne peut pas tomber. Coupez le moteur et retirez la clé de contact. Si nécessaire, laissez le moteur/l'échappement refroidir. Lors de travaux sur le système électrique, débranchez la batterie du véhicule. Assurez-vous d'utiliser uniquement des outils appropriés. Demandez à une deuxième personne de vous aider avec le travail de montage.

Ces instructions sont rédigées sur la base de nos connaissances actuelles. Il n'y a aucune réclamation légale quant à l'exactitude. Sous réserve de modifications techniques.

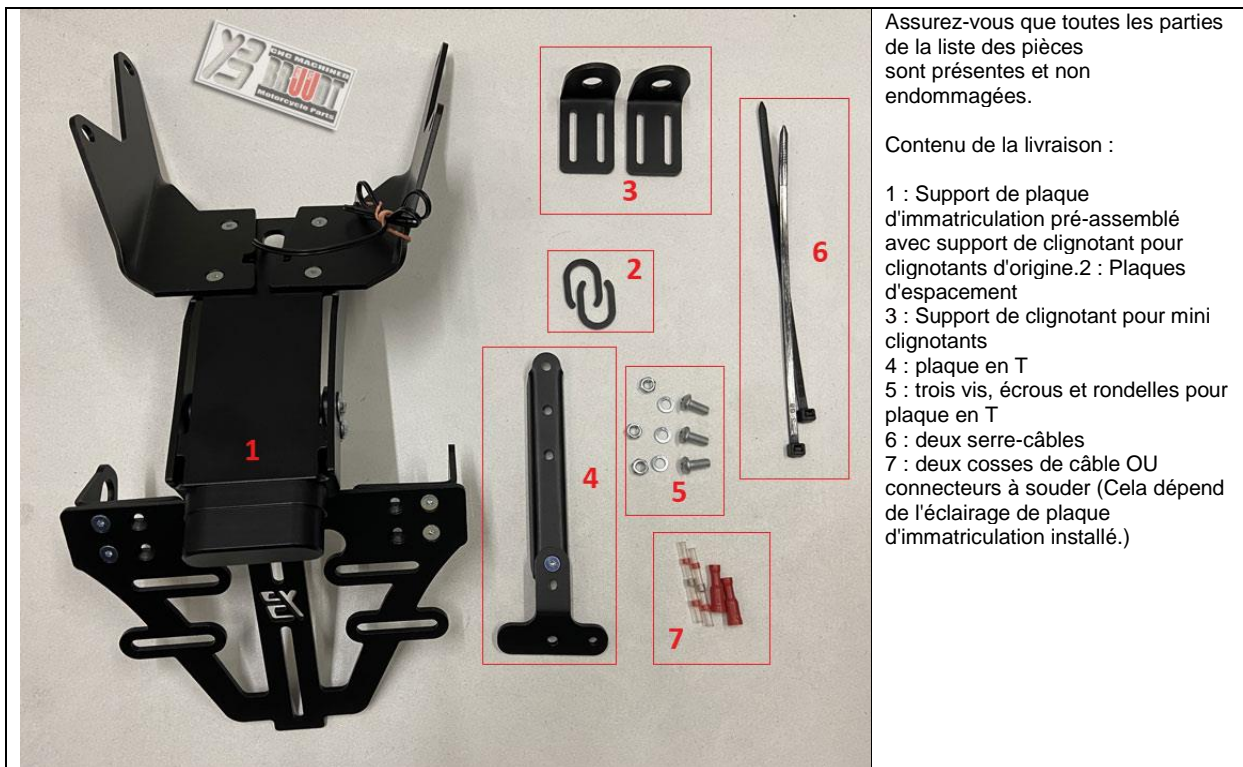

Assurez-vous que toutes les parties de la liste des pièces sont présentes et non endommagées.

Contenu de la livraison :

1 : Support de plaque d'immatriculation pré-assemblé avec support de clignotant pour clignotants d'origine. 2 : Plaques d'espacement
 3 : Support de clignotant pour mini clignotants
 4 : plaque en T
 5 : trois vis, écrous et rondelles pour plaque en T
 6 : deux serre-câbles
 7 : deux cosses de câble OU connecteurs à souder (Cela dépend de l'éclairage de plaque d'immatriculation installé.)

Outils requis : Pour installer le support de plaque d'immatriculation, vous aurez besoin des outils suivants :

- Tournevis cruciforme PZ2
- Jeu de clés Allen
- Clé dynamométrique
- Jeu de cliquets et de douilles (7 mm, 8 mm, 10 mm)
- Pince à sertir pour cosses de câble si les cosses de câble sont incluses.
- Pistolet à air chaud pour connecteurs à souder si des connecteurs à souder sont inclus.
- Ruban à mesurer
- Perceuse et perceuse de 5,5 mm
- Clé à douille de 10 mm

Étape 1 :

Retirez d'abord le siège passager puis la banquette comme indiqué sur les images ci-dessous.





Étape 2 :

Le panneau latéral doit être retiré comme indiqué dans les images ci-dessous.

- 1 : Retirez les deux vis Allen de chaque côté et les rivets aveugles noirs en bas.
- 2 : Retirez ensuite le verrou du siège.
- 3 : Retirez ensuite les 2 écrous M6 du feu arrière.
- 4 : Retirez la vis sur la dernière photo (gauche et droite).



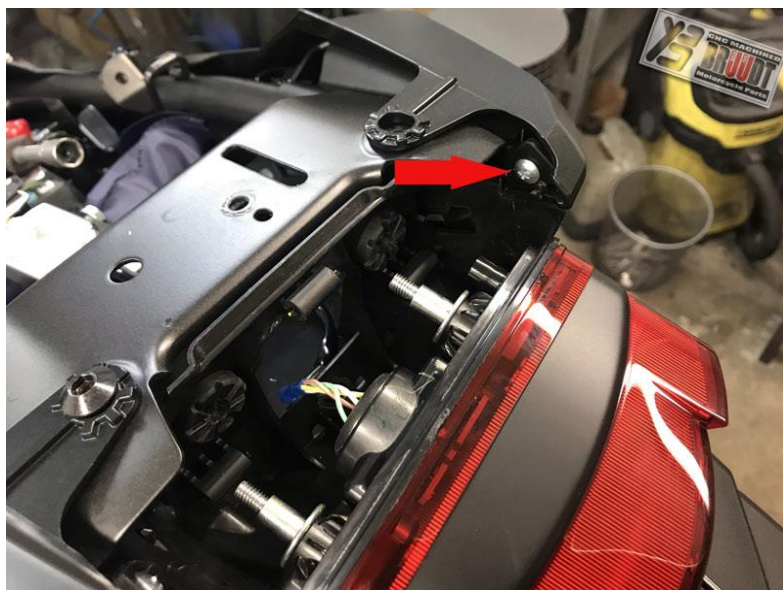
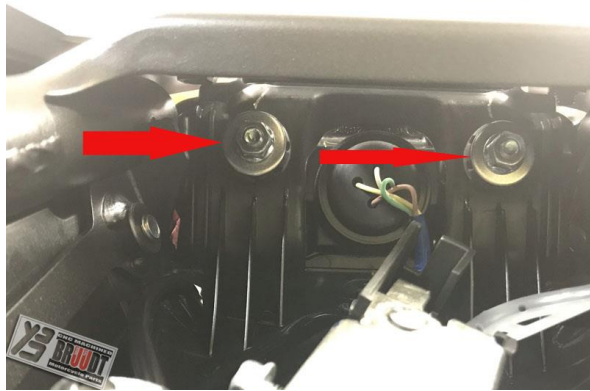

Vous pouvez maintenant retirer soigneusement le panneau.

Étape 3 :

Les connecteurs des clignotants et de l'éclairage de plaque d'immatriculation doivent être débranchés. Vous pouvez les trouver ici :

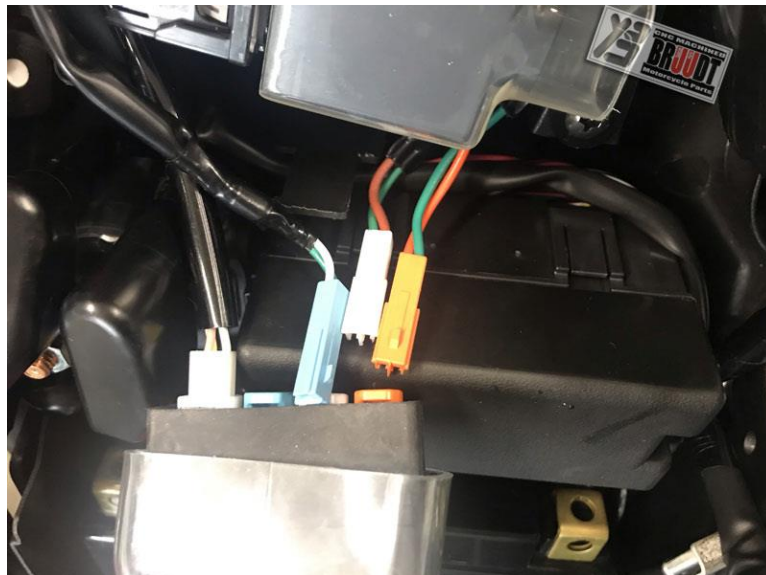



Étape 4 :

Retirez les 4 vis à gauche et à droite de la queue et retirez la queue d'origine. Lorsque vous retirez la queue d'origine, faites passer les câbles d'origine à travers le trou.





Étape 5 :

Placez la queue originale sur une table de travail et retirez les indicateurs et le réflecteur.
Retirez toutes les vis illustrées à l'arrière et démontez la pièce.

Si vous souhaitez monter des mini clignotants, vous n'avez pas besoin de démonter les clignotants d'origine. Montez ensuite les plaques de support fournies pour les mini clignotants sur le support de plaque d'immatriculation. Les mini-indicateurs jusqu'à M10 sont faciles à monter sur ces plaques de support.



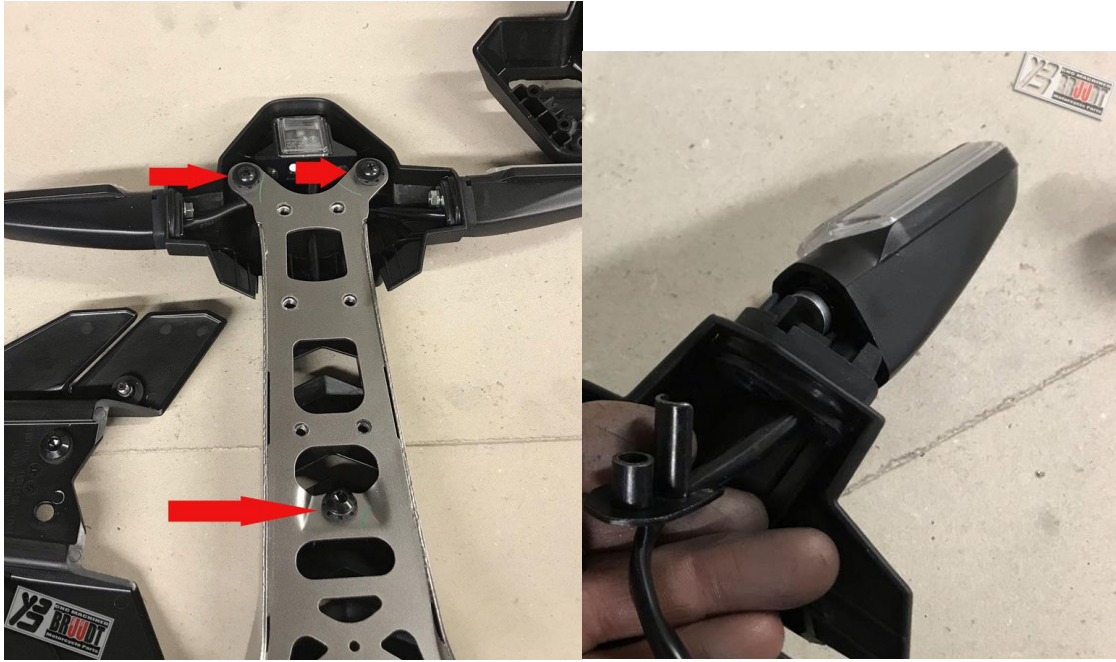

Étape 6 :

Si vous souhaitez conserver les clignotants d'origine, c'est le moment de monter les clignotants sur le support de plaque d'immatriculation. Pour ce faire, insérez le caoutchouc de l'indicateur à travers la plaque de support du support de plaque d'immatriculation. Assurez-vous qu'il y a un clignotant gauche et droit (le bleu est à droite). Installez le caoutchouc de manière à ce que le trou de drainage soit orienté vers le bas.

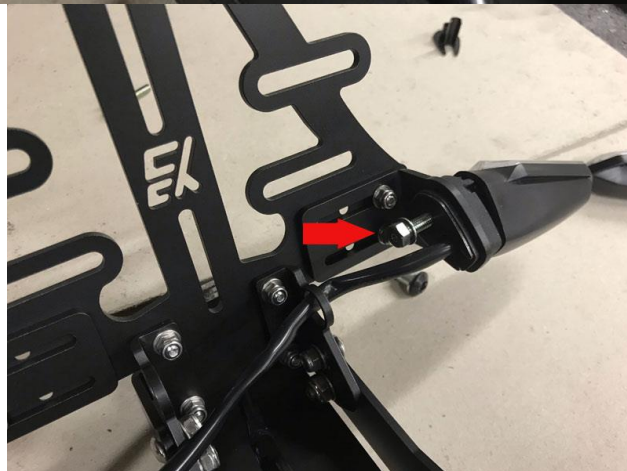

Étape 7 :

Lorsque les clignotants d'origine sont réinstallés, ils vacillent toujours. Les entretoises sont incluses à cet effet. Insérer les plaques entretoises entre le caoutchouc et le support de clignotant ..



Étape 8 :

Faites passer les câbles à travers le trou du support de plaque d'immatriculation et regroupez-les avec l'attache-câble inclus, comme indiqué dans les images ci-dessous.

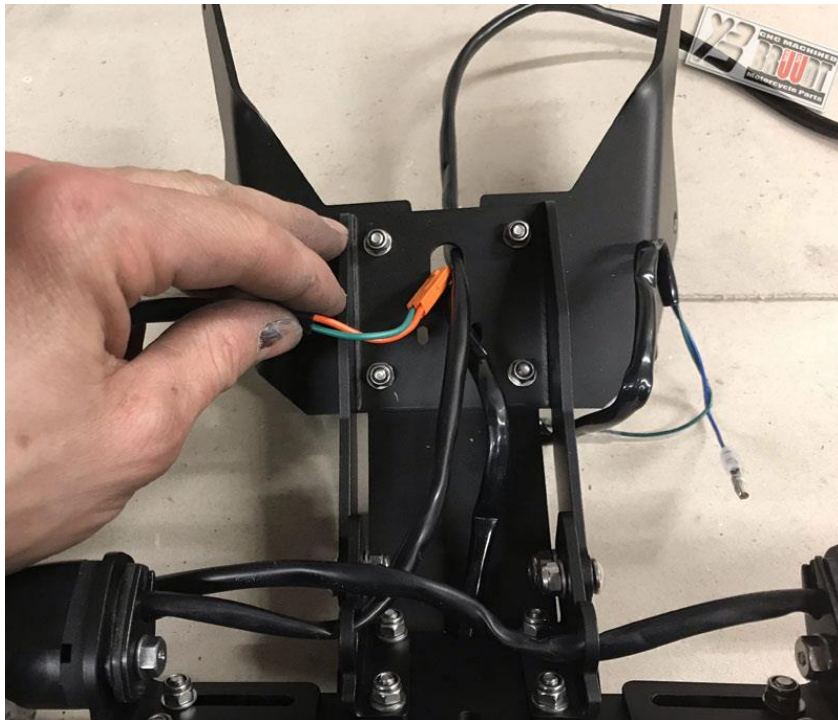

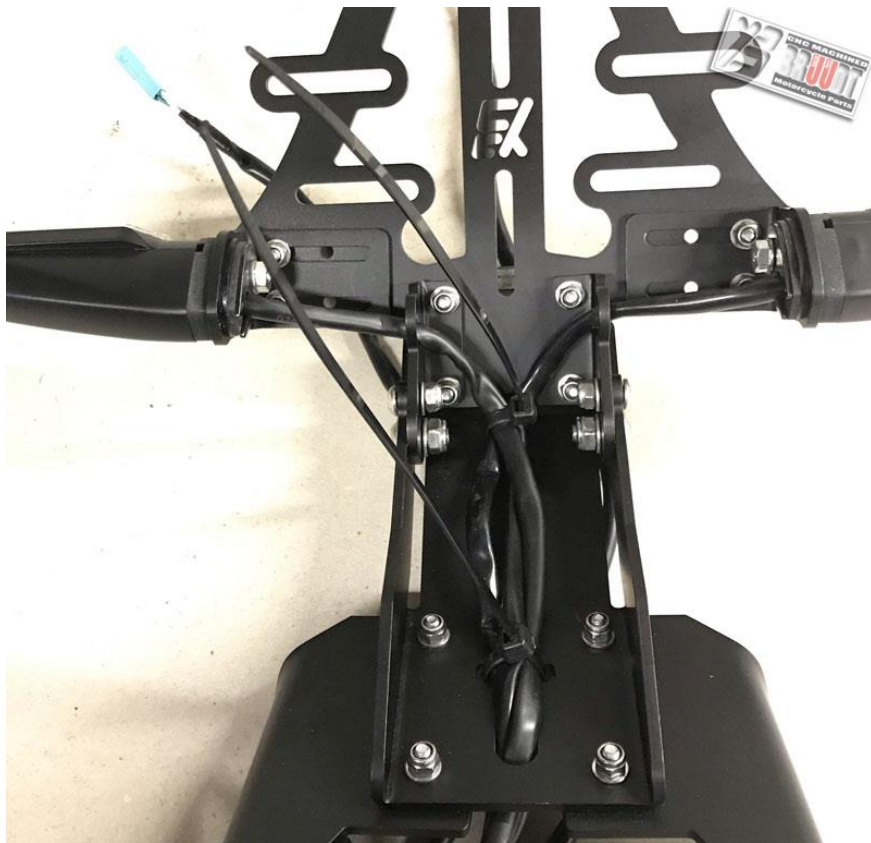



Étape 9 :

Faites passer les câbles à travers les trous à l'arrière (bleu à droite, orange et feu de plaque d'immatriculation à gauche) et montez le support de plaque d'immatriculation sans serrer à l'arrière avec les 4 vis d'origine. Si toutes les vis sont en place, vous pouvez serrer les vis avec 23 Nm .





Étape 10 :

Coupez le câble de l'éclairage de plaque d'origine d'origine (environ 15 cm). Retirez l'isolation des extrémités des deux câbles et fixez les coses de câble fournies aux câbles ouverts. Vous pouvez maintenant connecter les fiches rouges aux fiches d'éclairage de plaque d'immatriculation du support de plaque d'immatriculation. (Bleu sur marron. Vert sur vert)

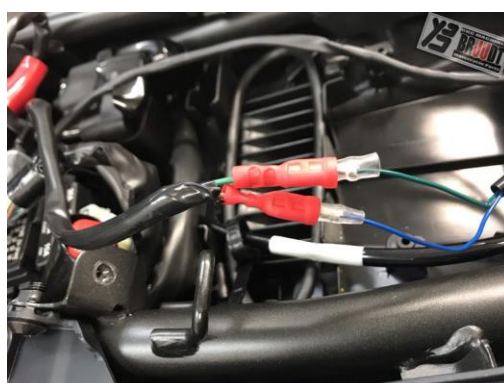

Étape 11 :

Connectez les connecteurs des clignotants et de l'éclairage de plaque d'immatriculation. **Redirigez les câbles comme ils l'étaient à l'origine.**

Attention : Assurez-vous qu'aucun câble n'est pincé et que les câbles sont bien remis à leur place d'origine.

Attention : Veuillez vérifier que tous les éclairages fonctionnent !

Étape 9 :

Réassemblez toutes les pièces d'origine.

ATTENTION : Toutes les pièces et connexions détachées de la moto doivent être remontées selon les instructions du constructeur du véhicule. Sauf indication contraire, fixez tous les filetages avec un verrouillage à vis. Si cela n'est pas défini par le, toutes les vis et écrous doivent être serrés conformément à DIN / ISO. Une fois l'assemblage terminé, assurez-vous que toutes les pièces et connexions précédemment desserrées ont été correctement réassemblées.

Étape 10 :

Montez le réflecteur d'origine sur la plaque en T fournie avec l'écrou M5 d'origine. Serrez M5 avec 5 Nm .



Étape 11 :

Ajustez l'angle d'inclinaison de 30 degrés (selon la loi de votre pays.) (Comme indiqué ci-dessous.).



Attention. Ce support de plaque d'immatriculation est très court. Cela signifie qu'il ne convient pas à toutes les plaques d'immatriculation. Si votre plaque d'immatriculation est supérieure à 143 mm, ce support de plaque d'immatriculation ne convient pas.

Il existe alors un risque que le pneu arrière entre en contact avec le réflecteur lors d'une compression profonde, ce qui peut entraîner des dommages. Il est donc indispensable de vérifier s'il y a suffisamment d'espace entre le pneu arrière et le réflecteur lorsque la suspension est complètement comprimée. Un angle supérieur à 30 degrés n'est pas autorisé.

Attention. Fixez la plaque support de plaque d'immatriculation avec la vis à tête cylindrique M5 et le contre-écrou M5 associé. Les deux vis à gauche et serrez à droite. Maintenez la vis avec une clé Allen et serrez les deux écrous à 5 Nm. Serrez ensuite les deux vis M6 à gauche et à droite. Maintenez la vis à tête à embase M6 avec une clé Allen et serrez les écrous à 10 Nm.



Étape 12 :

Attention ! : La plaque d'immatriculation (2 dans la figure ci-dessous) doit ensuite être montée de manière à ce qu'elle repose le plus haut possible sur la plaque de base (1 dans la figure ci-dessous) sans toucher la fixation (3 dans la figure ci-dessous). Laissez un espace d'environ 1 mm entre les pièces 2 et 3.

Attention ! : Il doit y avoir un espace maximum de 1 mm entre le réflecteur et la plaque d'immatriculation. Le réflecteur doit être placé le plus près possible de la plaque d'immatriculation sans la toucher.

Afin de monter la plaque en T avec réflecteur au bon endroit sur la plaque de base, nous avons besoin de la dimension A (A dans la figure ci-dessous). La dimension A est la hauteur de la plaque d'immatriculation + maximum 1 mm. Montez ensuite la plaque en T avec le réflecteur à la dimension A, mesurée du haut de la plaque de base (1 dans la figure ci-dessous) jusqu'au haut du réflecteur. Pour ce faire, utilisez les vis, écrous et rondelles M5 fournis (B dans la figure ci-dessous). Maintenez la vis avec une clé Allen et serrez les écrous à 5 Nm .

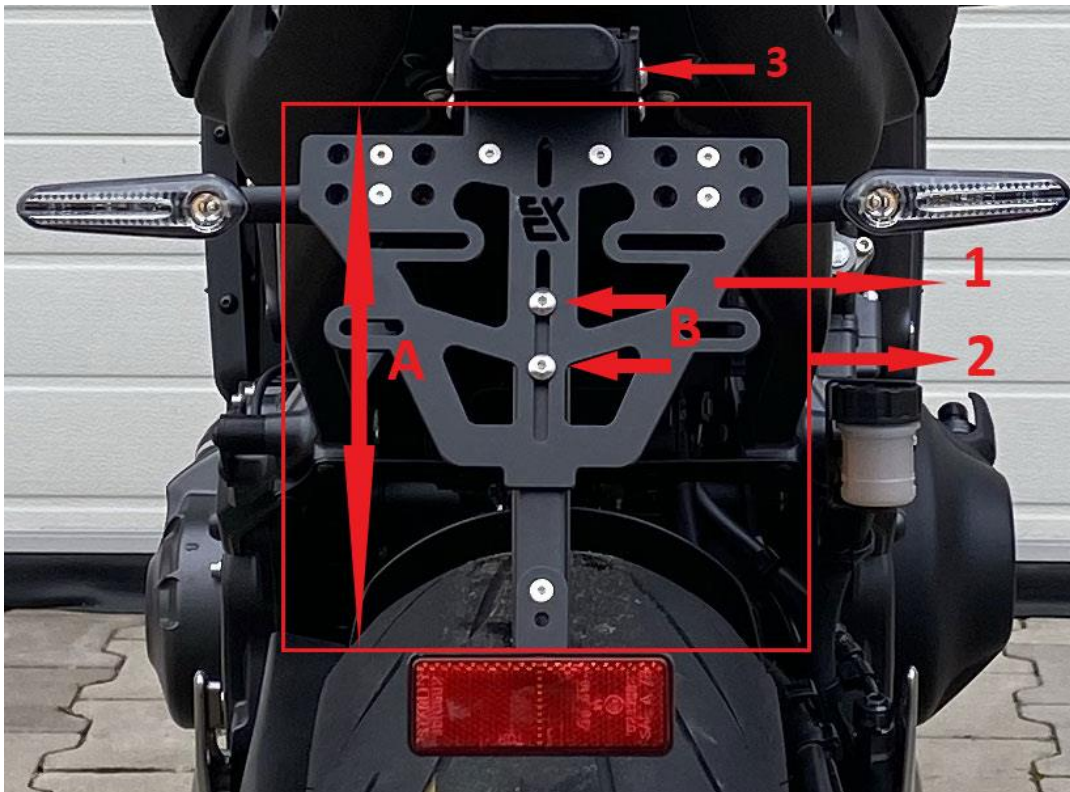

Étape 13 :

Montez maintenant la plaque d'immatriculation et ajustez la largeur des clignotants.

Attention! La plaque d'immatriculation (2 dans la figure ci-dessous) doit être montée de manière à ce qu'elle repose le plus haut possible sur la plaque de base (1 dans la figure ci-dessous) sans toucher la fixation (3 dans la figure ci-dessous). Laissez un espace d'environ 1 mm entre les pièces 2 et 3.

Utilisez pour cela au moins 3 points de fixation. Assurez-vous d'utiliser les 2 emplacements supérieurs fournis (C dans la figure ci-dessous) pour les vis M6 (non incluses).

Le troisième point de fixation est le trou inférieur de la plaque en T. Pour ce faire, percez un trou de 5,5 mm dans la plaque d'immatriculation au bon endroit (D dans l'image ci-dessous). Pour la fixation, utilisez la dernière vis M5, l'écrou et la rondelle fournis. Maintenez la vis avec une clé Allen et serrez les écrous à 5 Nm .

Attention! Le support de plaque d'immatriculation est destiné et fabriqué exclusivement pour le montage de la plaque d'immatriculation. Par conséquent, n'utilisez jamais de plaques ou de supports supplémentaires. Le poids et les dimensions supplémentaires peuvent provoquer des dommages.

Attention! La distance entre les deux indicateurs (lentilles) doit être d'au moins 180 mm. Cette distance doit être ajustée car les supports d'indicateurs sont réglables en largeur. Serrez les vis M4 x 16 à 3 Nm .

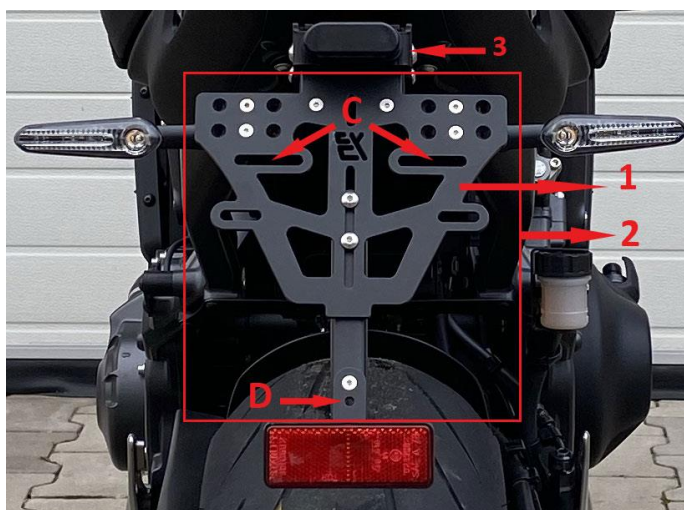

Avant chaque trajet : Avant chaque trajet : Il incombe au conducteur de contrôler et d'entretenir régulièrement les pièces du véhicule liées à la sécurité. Avant chaque voyage, vérifiez que le produit est installé et fonctionne correctement et que tous les raccords à vis sont bien serrés.

Garantie : Prenez le temps de faire un travail 100 % professionnel lors de l'assemblage du produit. Veuillez prendre en compte toutes nos instructions de montage et consignes de sécurité. Un assemblage ou une manipulation incorrect ou inapproprié du produit annulera les demandes de garantie.

Entretien : N'utilisez pas de produits de nettoyage agressifs pour entretenir les articles. Les articles peuvent être facilement nettoyés avec une simple solution détergente tiède.

Informations environnementales : Cet article ne doit pas être jeté avec les ordures ménagères en fin de vie. L'élimination peut être effectuée via BRUUDT, Bertus Verwoerd, Königsfelderstrasse 24, 49824 Ringe, Tél. : +49 (0) 5944 599 406 ; E-mail : info@bruudt.de ou systèmes de retour et de collecte disponibles localement .





Montage-/veiligheidsinstructie
BRUUDT kentekenplaathouder voor de Honda CB650R vanaf bouwjaar 2021
Artikelnr. : H-4006-1



Bedankt voor het kiezen van onze producten! Wij waarderen uw vertrouwen in ons product enorm en wensen u te allen tijde een veilige en prettige reis!

Lees vóór de montage deze installatie-instructies zorgvuldig door.

1. **LET OP:** Deze kentekenplaathouder is zeer kort. Dit betekent dat deze niet voor elk kenteken geschikt is. Indien uw kentekenplaat hoger is dan 143mm is deze kentekenplaathouder niet geschikt.

Een maximale hoek van 30 graden ten opzichte van de verticaal is toegestaan en instelbaar (zie stap 22), maar kan alleen veilig worden aangepast met kentekenplaten korter dan 143 mm. Anders bestaat het risico dat de achterband bij diepe compressie in contact komt met de reflector, wat schade kan veroorzaken. Het is daarom altijd belangrijk om te controleren of er voldoende ruimte is tussen de achterband en de reflector als de vering volledig is ingedrukt. Een hoek groter dan 30 graden is niet toegestaan.

2. **LET OP:** Belangrijke veiligheidsinstructies. Bent u geen opgeleide monteur, neem dan contact op met een gespecialiseerde werkplaats om deze kentekenplaathouder te monteren. Het niet naleven van de montage-instructies kan schade aan uw voertuig veroorzaken en uw garantieclaims ongeldig maken. Voor gevolgschade wordt geen aansprakelijkheid aanvaard. De fabrikant aanvaardt geen aansprakelijkheid voor schade als gevolg van onvakkundige montage van deze BRUUDT kentekenplaathouder. Onjuist gebruik van dit product kan de rijveiligheid in gevaar brengen. Ongeautoriseerde bewerking en/of wijziging van het product kan leiden tot functionele uitval en is niet toegestaan. Structurele veranderingen aan de onderdelen moeten worden vermeden en leiden tot verlies van aansprakelijkheid en garantieclaims. Bewaar deze instructies voor toekomstig gebruik.

3. **LET OP:** Alle onderdelen en verbindingen die van de motorfiets zijn losgemaakt, moeten opnieuw worden gemonteerd volgens de instructies van de voertuigfabrikant of worden vervangen door de door ons geleverde onderdelen en verbindingen. Tenzij anders aangegeven, zet alle schroefdraden vast met schroefborging. Tenzij anders aangegeven door de voertuigfabrikant of ons bedrijf, moeten alle schroeven en moeren worden vastgedraaid volgens DIN / ISO. Nadat de montage is voltooid, moet u ervoor zorgen dat alle eerder losgemaakte onderdelen en verbindingen weer op de juiste manier worden gemonteerd.

4. **LET OP:** Indien u zijreflectoren op de originele kentekenplaathouder heeft, dienen deze op een andere (geschikte) plaats te worden bevestigd of te worden vervangen door nieuwe reflectoren.

5. **LET OP:** Dit product is ontwikkeld voor voertuigen in fabrieksconditie. Compatibiliteit met originele accessoires of met accessoires van andere fabrikanten kan niet worden gegarandeerd. Wanneer u bovendien originele accessoires of accessoires van andere fabrikanten gebruikt, dient u de speling, pasvorm en eventuele botsingen te controleren!

6. **ALGEMENE INFORMATIE:** Houd rekening met eventuele landspecifieke wettelijke voorschriften of TÜV-voorschriften. Lees de montage-instructies zorgvuldig door en zorg ervoor dat alle onderdelen in de onderdelenlijst aanwezig en onbeschadigd zijn. Zorg ervoor dat uw voertuig veilig staat en niet kan omvallen. Zet de motor af en verwijder de contactsleutel. Laat indien nodig de motor/uitlaat afkoelen. Bij werkzaamheden aan het elektrische systeem de voertuigaccu loskoppelen. Zorg ervoor dat u alleen geschikt gereedschap gebruikt. Laat u bij de montagewerkzaamheden door een tweede persoon helpen.

Deze instructies zijn geschreven op basis van onze huidige kennis. Er zijn geen juridische aanspraken op nauwkeurigheid. Technische wijzigingen voorbehouden.



Zorg ervoor dat alle onderdelen van de onderdelenlijst aanwezig en niet beschadigd zijn.

Leveringsomvang:
 1: Voorgemonteerde kentekenplaathouder met knipperlichthouder voor originele knipperlichten.
 2: Afstandsplaten
 3: Indicatorhouder voor mini-knipperlichten
 4: T-plaat
 5: drie schroeven, moeren en ringen voor T-plaat
 6: twee kabelbinders
 7: twee kabelschoenen OF soldeerconnectoren (Dit is afhankelijk van welke kentekenverlichting is gemonteerd.)

Benodigd gereedschap: Voor het monteren van de kentekenplaathouder heeft u het volgende gereedschap nodig:

- Kruiskopschroevendraaier PZ2
- Inbussleutelset
- Momentsleutel
- Ratel- en dopenset (7 mm, 8 mm, 10 mm)
- Krimptang voor kabelschoenen, indien kabelschoenen meegeleverd zijn.
- Heteluchtpistool voor soldeerconnectoren, indien soldeerconnectoren meegeleverd zijn.
- Meetlint
- 5,5 mm boren en boren
- 10 mm dopsleutel

Stap 1:

Verwijder eerst de passagiersstoel en vervolgens de zitbank, zoals weergegeven in de onderstaande afbeeldingen.





Stap 2:

Het zijpaneel moet worden verwijderd, zoals weergegeven in de onderstaande afbeeldingen.

- 1: Verwijder de twee inbusbouten aan elke kant en de zwarte blindklinknagels aan de onderkant.
- 2: Verwijder vervolgens de stoelvergrendeling.
- 3: Verwijder vervolgens de 2 M6 moeren van het achterlicht.
- 4: Verwijder de schroef op de laatste foto (links en rechts).



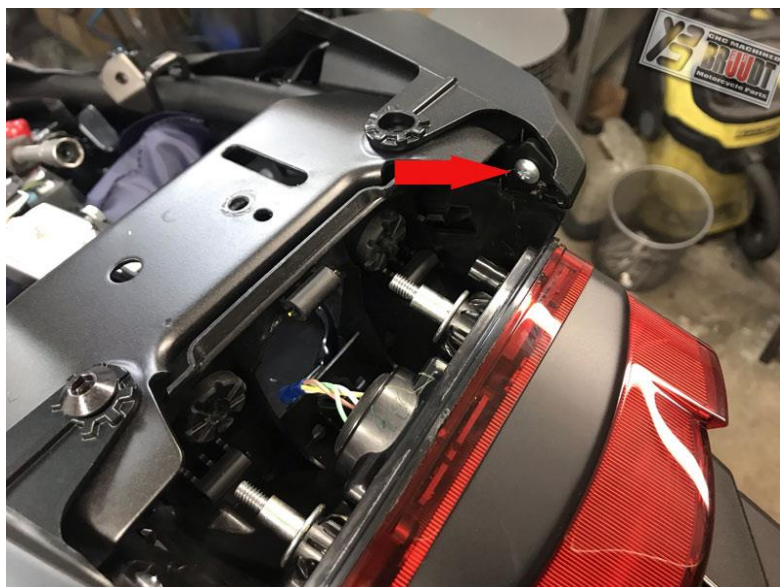
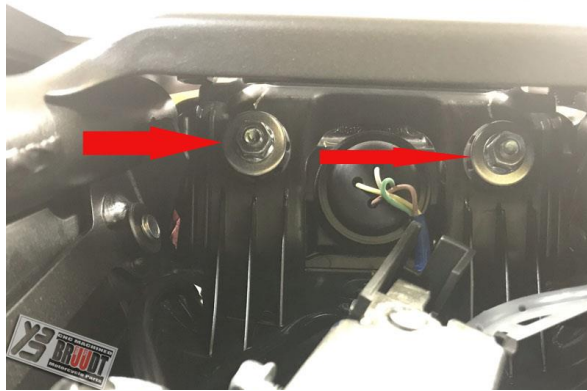

Nu kunt u het paneel voorzichtig verwijderen.

Stap 3:

De connectoren voor de richtingaanwijzer en de kentekenplaatverlichting moeten worden losgekoppeld. Je kunt deze hier vinden:

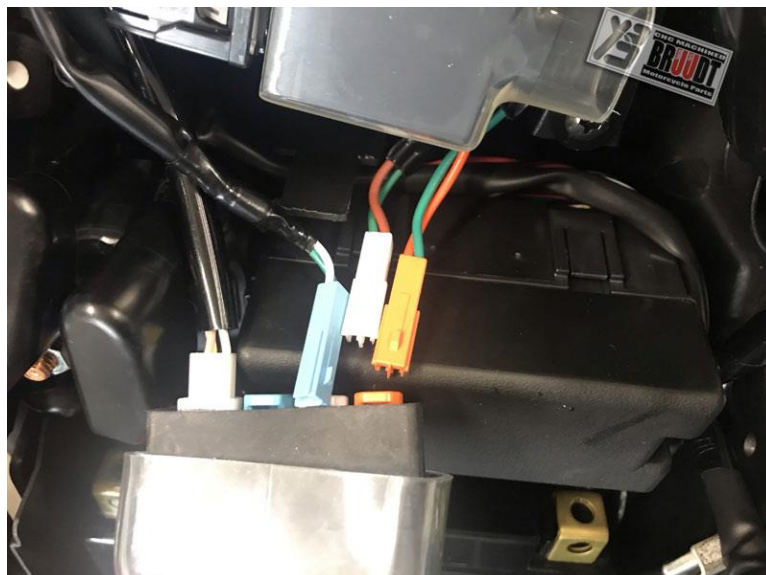



Step 4:

Verwijder de 4 schroeven links en rechts van de staart en verwijder de originele staart. Wanneer u de originele staart verwijdert, voert u de originele kabels door het gat.





Stap 5:

Plaats de originele staart op een werktafel en verwijder de indicatoren en reflector. Verwijder alle getoonde schroeven aan de achterkant en haal het onderdeel uit elkaar.

Als u mini-knipperlichten wilt monteren, hoeft u de originele knipperlichten niet te demonteren. Monteer vervolgens de meegeleverde houderplaten voor de mini-knipperlichten op de kentekenplaathouder. Mini knipperlichten tot M10 zijn eenvoudig op deze houderplaten te monteren.



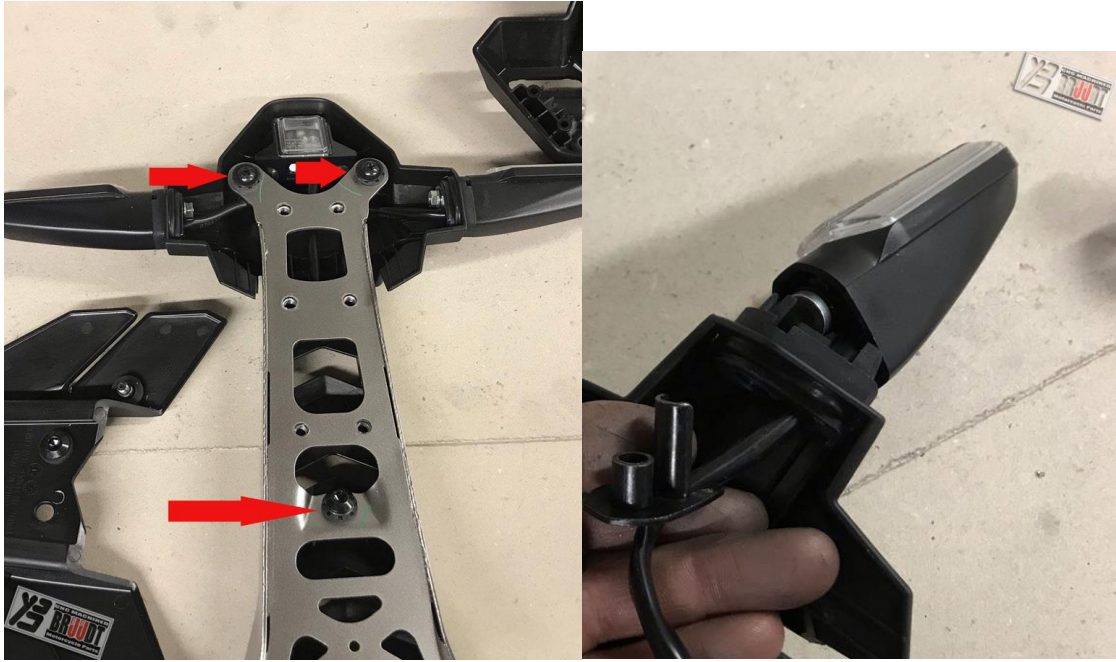

Stap 6:

Als u de originele knipperlichten wilt behouden, is dit het moment om de knipperlichten op de kentekenplaathouder te monteren. Steek hiervoor het indicatorrubber door de houderplaat op de kentekenplaathouder. Zorg ervoor dat er een linker- en een rechterraichtingaanwijzer aanwezig zijn (blauw is aan de rechterkant). Plaats het rubber zo dat het afvoergat naar beneden wijst.

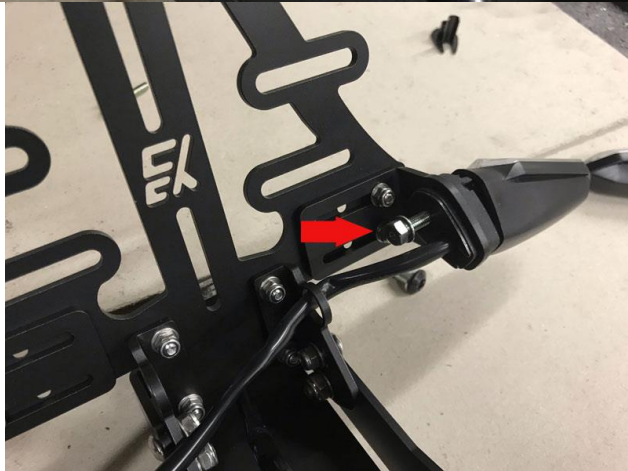
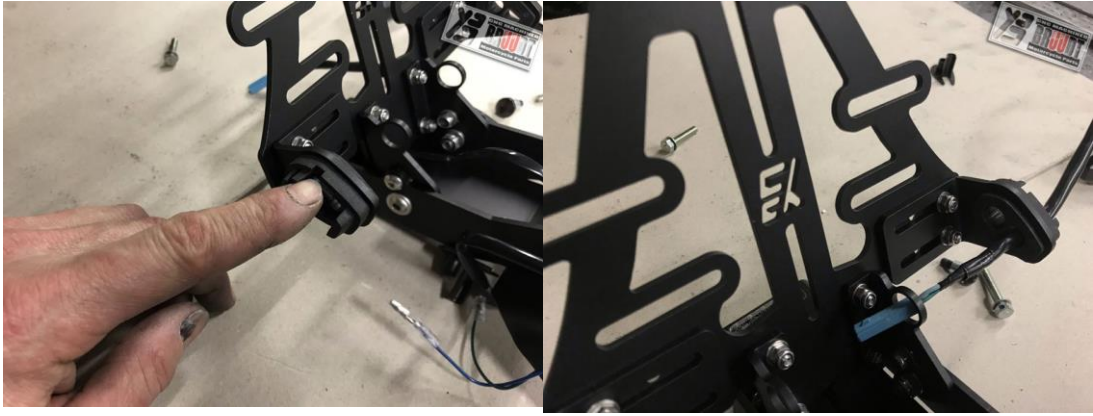

Stap 7:

Wanneer de originele richtingaanwijzers opnieuw worden geïnstalleerd, wiebelen ze nog steeds. Hiervoor worden de afstandhouders meegeleverd. Plaats de afstandsplaten tussen het rubber en de indicatorhouder .



Stap 8:

Leid de kabels door het gat in de kentekenplaathouder en bundel ze met de meegeleverde kabelbinder zoals weergegeven in onderstaande afbeeldingen.

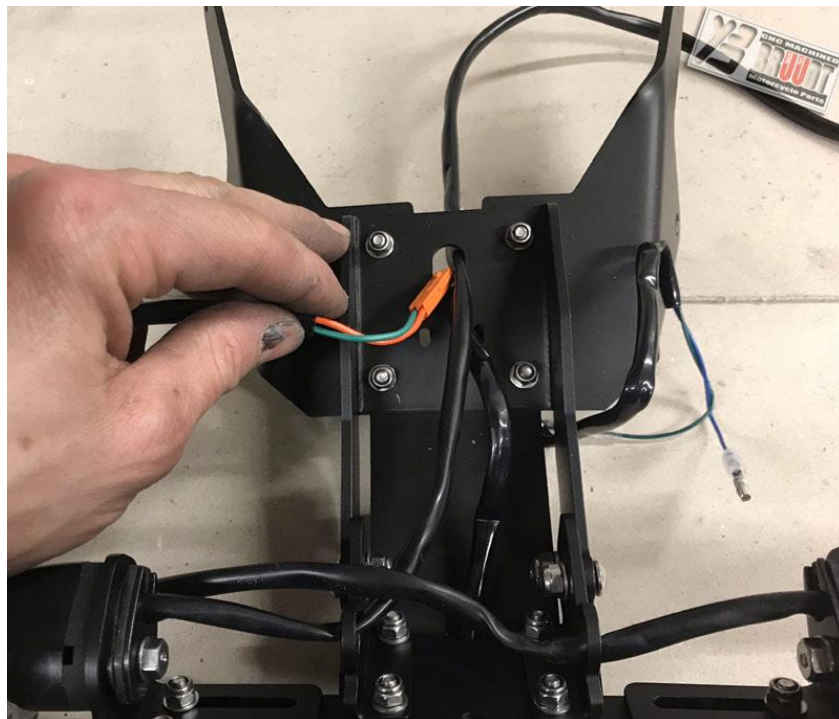





Stap 9 :

Leid de kabels door de gaten aan de achterzijde (blauw rechts, oranje en kentekenverlichting links) en monteer de kentekenplaathouder losjes aan de achterzijde met de 4 originele schroeven. Als alle schroeven op hun plaats zitten, kun je de schroeven aandraaien met 23 Nm .





Stap 10:

Knip de originele kentekenverlichtingskabel door (ongeveer 15 cm). Verwijder de isolatie van de uiteinden van beide kabels en bevestig de meegeleverde kabelschoenen aan de open kabels. Nu kunt u de rode stekkers aansluiten op de kentekenverlichtingsstekkers op de kentekenplaathouder.
(Blauw op bruin. Groen op groen)

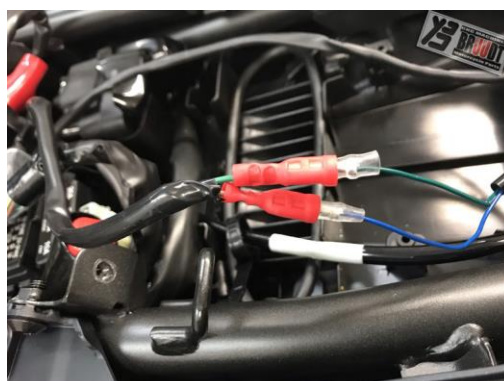

Stap 11:

Sluit de richtingaanwijzer- en kentekenplaatverlichtingconnectoren aan. **Leid de kabels opnieuw zoals ze oorspronkelijk waren.**

Let op : Zorg ervoor dat er geen kabels bekneld raken en dat de kabels netjes terug op hun oorspronkelijke plaats liggen.

Let op: Controleer of alle verlichting werkt!

Stap 9:

Monteer alle originele onderdelen opnieuw.

LET OP : Alle onderdelen en verbindingen die van de motorfiets zijn losgemaakt, moeten opnieuw worden gemonteerd volgens de instructies van de voertuigfabrikant. Tenzij anders aangegeven, zet alle schroefdraden vast met schroefborging.

Indien niet gedefinieerd door de, moeten alle schroeven en moeren worden vastgedraaid volgens DIN / ISO. Nadat de montage is voltooid, moet u ervoor zorgen dat alle eerder losgemaakte onderdelen en verbindingen weer op de juiste manier worden gemonteerd.

Stap 10:

Monteer de originele reflectorreflector op de meegeleverde T-plaat met de originele M5 moer. Draai M5 vast met 5 Nm .



Stap 11:

Pas de kantenhoek aan van 30 graden (volgens de wetgeving van uw land) (zoals hieronder weergegeven).



LET OP. Deze kentekenplaathouder is zeer kort. Dit betekent dat deze niet voor elk kenteken geschikt is. Indien uw kentekenplaat hoger is dan 143mm is deze kentekenplaathouder niet geschikt.

Het risico bestaat dan dat de achterband bij diepe compressie in contact komt met de reflector , wat tot schade kan leiden. Het is daarom essentieel om te controleren of er voldoende ruimte is tussen de achterband en de reflector wanneer de vering volledig is samengedrukt . Een hoek groter dan 30 graden is niet toegestaan .

LET OP. Zet de kentekenplaathouderplaat vast met de M5 panhead schroef en de bijbehorende M5 borgmoer. Beide schroeven links en rechts vastdraaien. Houd de schroef vast met een inbussleutel en draai beide moeren vast met 5 Nm . Draai vervolgens de beide M6-schroeven links en rechts vast. Houd de M6 flensschroef vast met een inbussleutel en draai de moeren vast met 10 Nm .



Stap 12:

LET OP: De kentekenplaat (2 in onderstaande figuur) moet later zo gemonteerd worden dat deze zo hoog mogelijk op de bodemplaat rust (1 in onderstaande figuur) zonder de bevestiging (3 in onderstaande figuur) aan te raken. Laat ongeveer 1 mm ruimte vrij tussen deel 2 en 3.

LET OP: Tussen de reflector en de kentekenplaat mag maximaal 1 mm ruimte zitten. De reflector moet zo dicht mogelijk bij de kentekenplaat zitten zonder deze aan te raken.

Om de T-plaat met reflector op de juiste plaats op de bodemplaat te monteren, hebben we maat A nodig (A in onderstaande figuur). Maat A is de hoogte van de kentekenplaat + maximaal 1 mm. Monteer vervolgens de T-plaat met reflector op maat A, gemeten vanaf de bovenkant van de grondplaat (1 in onderstaande figuur) tot de bovenkant van de reflector. Gebruik hiervoor de meegeleverde M5-schroeven, moeren en ringen (B in onderstaande afbeelding). Houd de schroef vast met een inbusleutel en draai de moeren vast met 5 Nm .

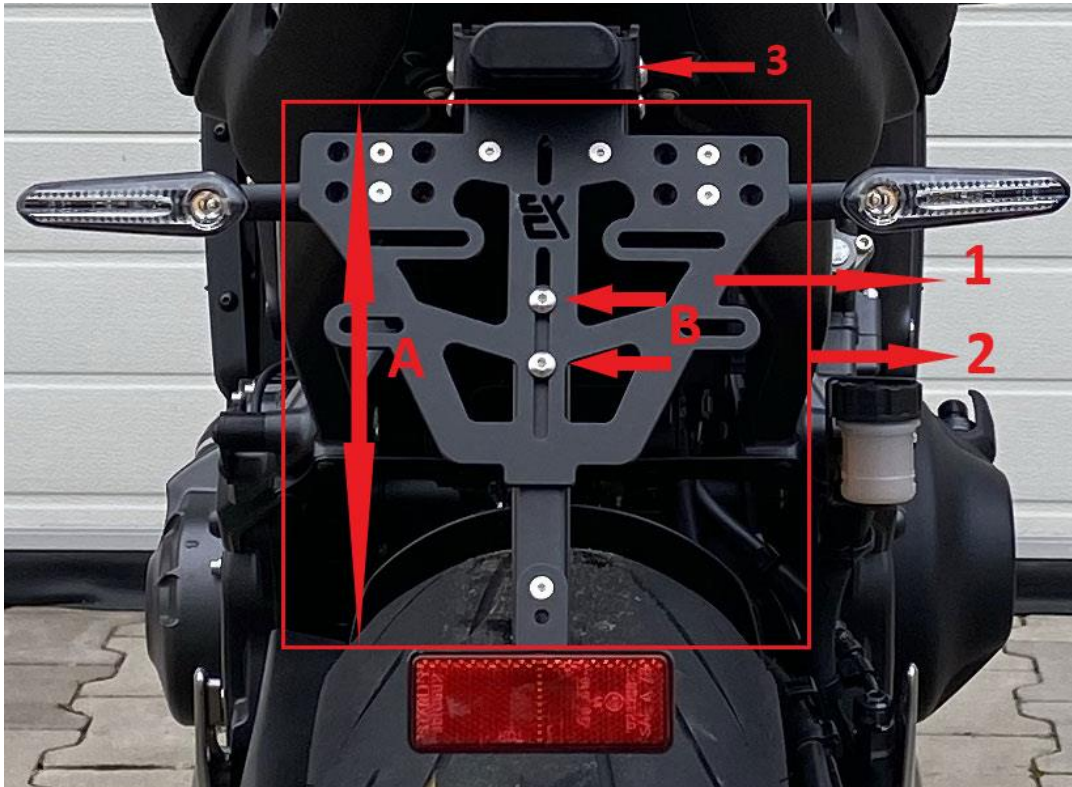

Stap 13:

Monteer nu de kentekenplaat en pas de breedte van de knipperlichten aan.

LET OP. De kentekenplaat (2 in onderstaande figuur) moet zo worden gemonteerd dat deze zo hoog mogelijk op de bodemplaat (1 in onderstaande figuur) zit, zonder de bevestiging (3 in onderstaande figuur) te raken. Laat ongeveer 1 mm ruimte vrij tussen deel 2 en 3.

Gebruik hiervoor minimaal 3 bevestigingspunten. Zorg ervoor dat u de bovenste 2 aanwezige sleuven (C in de onderstaande afbeelding) gebruikt voor M6-schroeven (niet meegeleverd).

Het derde bevestigingspunt is het onderste gat in de T-plaat. Boor hiervoor een gat van 5,5 mm in de kentekenplaat op de juiste locatie (D in onderstaande afbeelding). Gebruik voor de bevestiging de laatste meegeleverde M5-schroef, moer en sluitring. Houd de schroef vast met een inbusleutel en draai de moeren vast met 5 Nm .

LET OP. De kentekenplaathouder is uitsluitend bedoeld en vervaardigd voor de montage van de kentekenplaat. Gebruik daarom nooit extra platen of beugels. Het extra gewicht en de extra afmetingen kunnen schade veroorzaken.

LET OP. De afstand tussen beide indicatoren (lenzen) moet minimaal 180 mm zijn. Deze afstand moet aangepast worden omdat de indicatorhouders in de breedte verstelbaar zijn. Draai de M4 x 16 schroeven vast met 3 Nm .

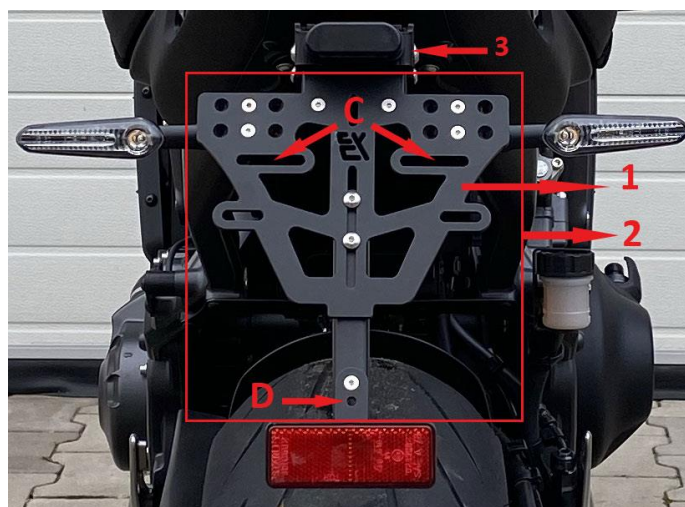

Voor elke rit: Voor elke rit: Het is de taak en verantwoordelijkheid van de bestuurder om de veiligheidsrelevante voertuigonderdelen regelmatig te controleren en te onderhouden. Controleer vóór elke rit of het product correct is opgesteld en functioneert en of alle schroefverbindingen goed vastzitten.

Garantie: Neem de tijd om 100% professioneel werk te doen bij het monteren van het product. Houd rekening met al onze montage- en veiligheidsinstructies. Bij onjuiste of onjuiste montage of behandeling van het product vervallen de garantieaanspraken.

Onderhoud: Gebruik voor het onderhoud van de artikelen geen agressieve schoonmaakmiddelen. De artikelen kunnen eenvoudig worden gereinigd met een eenvoudig, lauwwarm schoonmaakmiddel.

Milieu-informatie: Dit artikel mag aan het einde van zijn levensduur niet samen met het huishoudelijk afval worden weggegooid. Afvoer kan via BRUUDT, Bertus Verwoerd, Königsfelderstrasse 24, 49824 Ringe, Tel.: +49 (0) 5944 599 406; E-mail: info@bruidt.de of lokaal beschikbare retour- en ophaalsystemen .





Monteringsvejledning/sikkerhedsanvisning
BRUUDT nummerpladeholder til Honda CB650R fra byggeår 2021
Varenr. : H-4006-1



Tak fordi du valgte vores produkter! Vi sætter stor pris på din tillid til vores produkt og ønsker dig en sikker og behagelig rejse til enhver tid!

Læs denne monteringsvejledning omhyggeligt før montering.

1. **OBS:** Denne nummerpladeholder er meget kort. Det betyder, at den ikke er egnet til alle nummerplader. Hvis din nummerplade er højere end 143 mm, er denne nummerpladeholder ikke egnet.

En maksimal vinkel på 30 grader fra lodret er tilladt og justerbar (se trin 22), men kan kun justeres sikkert med nummerplader, der er kortere end 143 mm.

Ellers er der risiko for, at bagdækket kommer i kontakt med reflektoren under dyb kompression, hvilket kan forårsage skader. Det er derfor altid vigtigt at tjekke, om der er plads nok mellem bagdækket og reflektoren, når affjedringen er helt komprimeret. En vinkel større end 30 grader er ikke tilladt.

2. **OBS:** Vigtige sikkerhedsinstruktioner. Hvis du ikke er uddannet mekaniker, skal du kontakte et specialværksted for at installere denne nummerpladeholder. Manglende overholdelse af monteringsvejledningen kan forårsage skade på dit køretøj og ugyldiggøre dine garantikrav. Der påtages intet ansvar for følgeskader. Producenten påtager sig intet ansvar for skader som følge af forkert montering af denne BRUUDT nummerpladeholder. Forkert brug af dette produkt kan forringe køresikkerheden. Uautoriseret efterbearbejdning og/eller ændring af produktet kan føre til funktionssvigt og er ikke tilladt. Strukturelle ændringer af delene skal undgås og vil resultere i tab af ansvar og garantikrav. Gem venligst disse instruktioner til fremtidig reference.

3. **OBS:** Alle dele og forbindelser, der er blevet løsnet fra motorcyklen, skal monteres igen i henhold til køretøjsproducentens anvisninger eller udskiftes med de dele og forbindelser, som vi har leveret. Medmindre andet er angivet, sikres alle gevind med skrueåbning. Medmindre andet er angivet af køretøjsproducenten eller vores firma, skal alle skruer og møtrikker spændes i henhold til DIN / ISO. Når samlingen er afsluttet, skal du sikre dig, at alle tidligere løsnede dele og forbindelser er blevet korrekt samlet igen.

4. **OBS:** Hvis du har sidereflekser på den originale nummerpladeholder, skal de fastgøres et andet (egnet) sted eller udskiftes med nye reflekser.

5. **OBS:** Dette produkt er udviklet til køretøjer i fabrikstilstand. Kompatibilitet med originalt tilbehør eller med tilbehør fra andre producenter kan ikke garanteres. Ved yderligere brug af originalt tilbehør eller tilbehør fra andre producenter bør du kontrollere frigang, pasform og mulige kollisioner!

6. **GENEREL INFORMATION:** Bemærk venligst eventuelle landespecifikke lovbestemmelser eller TÜV-regler. Læs monteringsvejledningen omhyggeligt, og sørg for, at alle dele på reservedelslisten er til stede og ikke er beskadiget. Sørg for, at dit køretøj er sikkert og ikke kan vælte. Sluk motoren og fjern tændingsnøglen. Lad om nødvendigt motoren/udstødningen køle af. Når du arbejder på det elektriske system, skal du frakoble køretøjets batteri. Sørg for kun at bruge egnet værktøj. Få en anden person til at hjælpe dig med montagearbejdet.

Disse instruktioner er skrevet på baggrund af vores nuværende viden. Der er ingen juridiske krav på nøjagtighed. Der tages forbehold for tekniske ændringer.

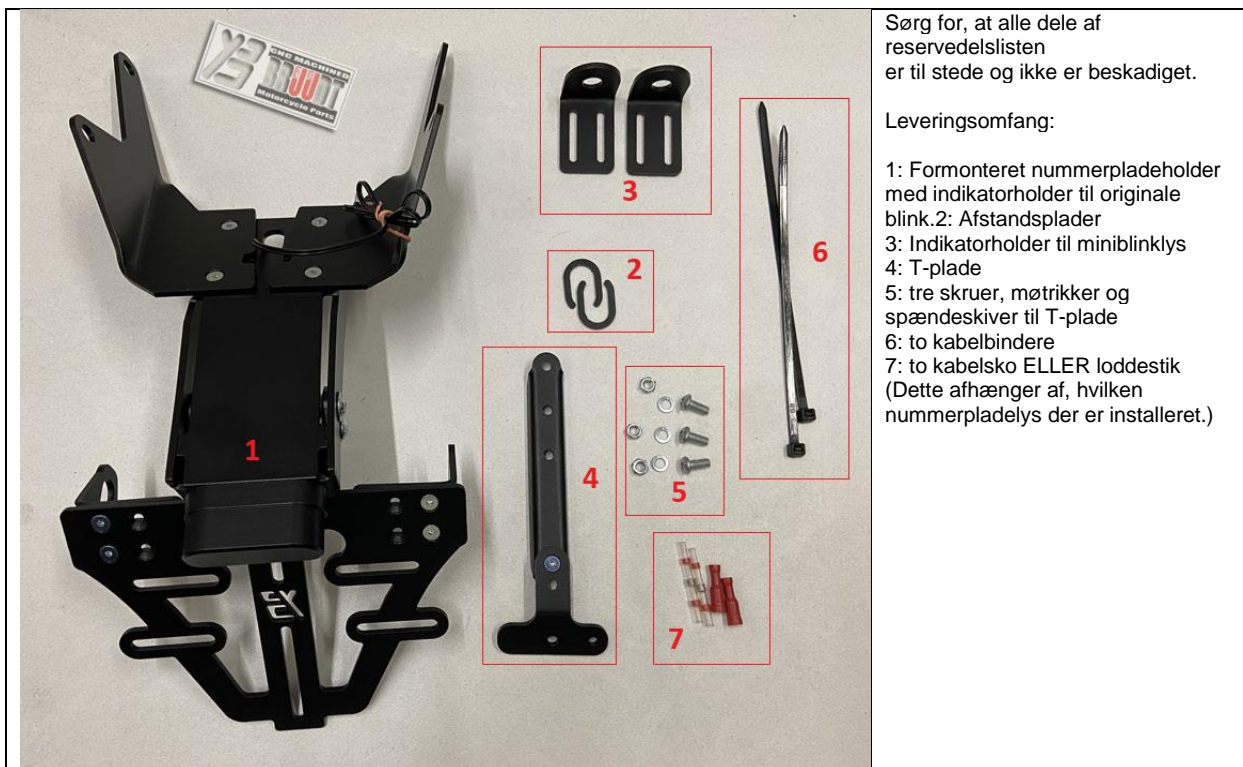

Sørg for, at alle dele af reservedelslisten er til stede og ikke er beskadiget.

Leveringsomfang:

1: Formonteret nummerpladeholder med indikatorholder til originale blink.
 2: Afstandsplader
 3: Indikatorholder til miniblinklys
 4: T-plade
 5: tre skruer, møtrikker og spændeskiver til T-plade
 6: to kabelbindere
 7: to kabelsko ELLER loddestik (Dette afhænger af, hvilken nummerpladelys der er installeret.)

Nødvendigt værktøj: For at installere nummerpladeholderen skal du bruge følgende værktøjer:

- Stjerneskruetrækker PZ2
- Unbraconøglesæt
- Momentnøgle
- Skralde- og fatningssæt (7 mm, 8 mm, 10 mm)
- Krympetang til kabelsko, hvis der medfølger kabelsko.
- Varmluftpistol til loddestik, hvis loddestik medfølger.
- Målebånd
- 5,5 mm bor og bor
- 10 mm topnøgle

Trin 1:

Fjern først passagersædet og derefter bænksædet som vist på billederne nedenfor.





Trin 2:

Sidepanelet skal fjernes som vist på billederne nedenfor.

- 1: Fjern de to unbrakoskruer på hver side og de sorte blindnitter i bunden.
- 2: Fjern derefter sædelåsen.
- 3: Fjern derefter de 2 M6 møtrikker fra baglygten.
- 4: Fjern skruen på det sidste billede (venstre og højre).



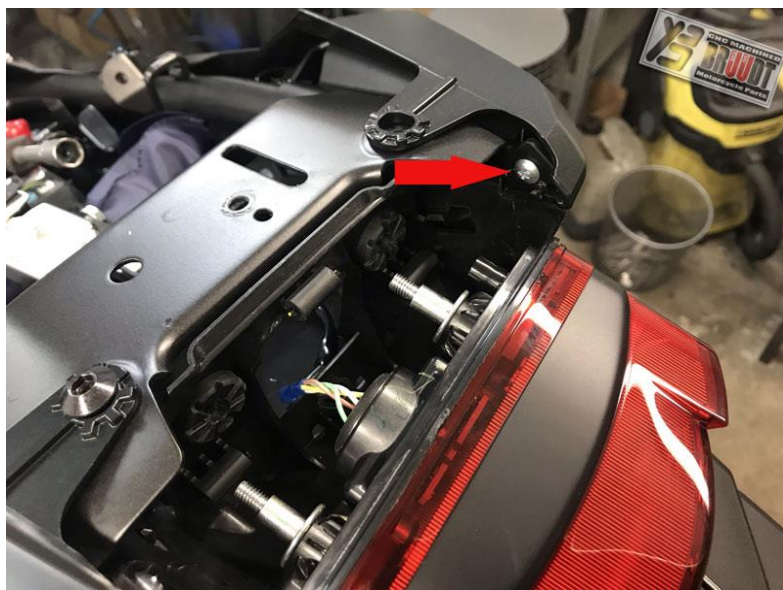
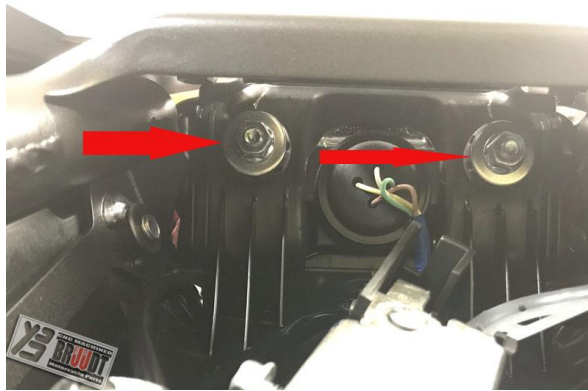

Nu kan du forsigtigt fjerne panelet.

Trin 3:

Blinklygter og nummerpladelygter skal afbrydes. Du kan finde disse her:

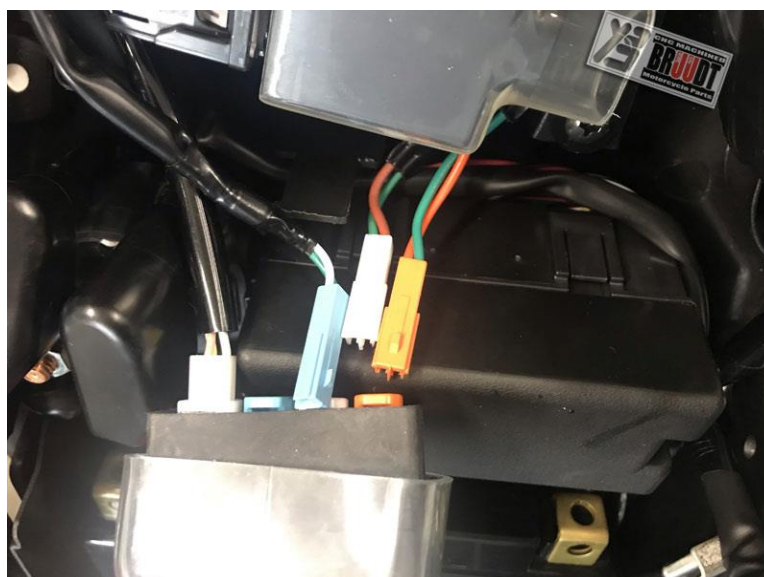



Trin 4:

Fjern de 4 skruer på venstre og højre side af halen, og tag den originale hale af. Når du fjerner originalen, skal du føre originalkablerne gennem hullet.





Trin 5:

Placer den originale hale på et arbejdsbord og fjern indikatorerne og reflektoren.
Fjern alle de viste skruer bagfra og adskil delen.

Hvis du ønsker at montere mini-indikatorer, behøver du ikke afmontere de originale indikatorer. Monter derefter de medfølgende holderplader til miniblinklysene på nummerpladeholderen. Miniindikatorer op til M10 er nemme at montere på disse holderplader.



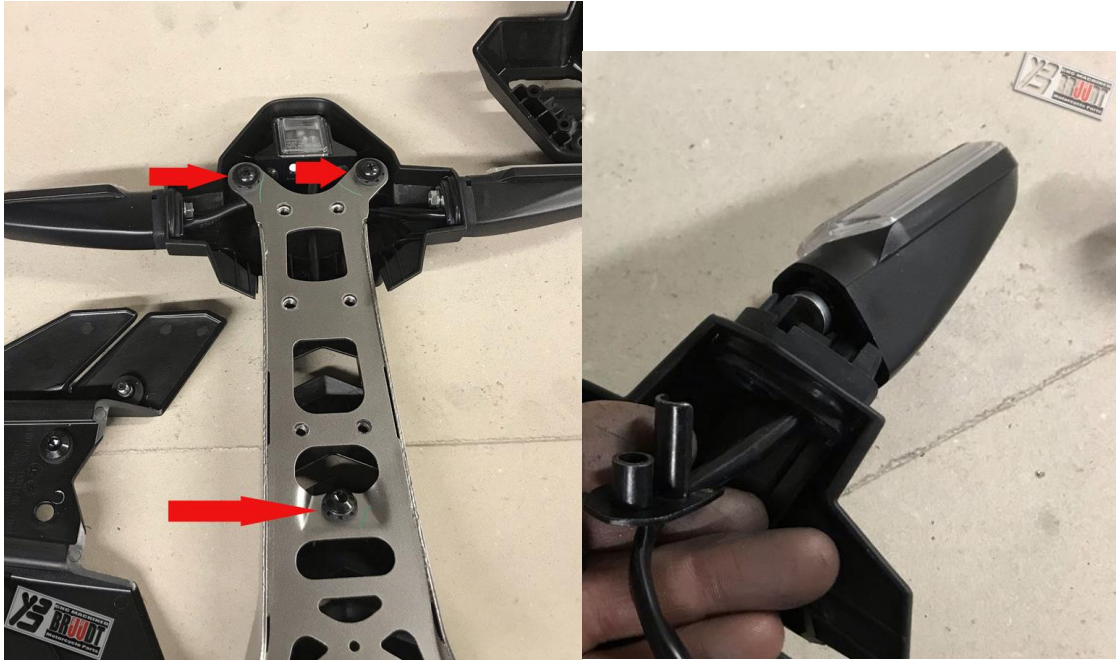

Trin 6:

Hvis du vil beholde de originale indikatorer, er det nu, du skal montere indikatorerne på nummerpladeholderen. For at gøre dette skal du indsætte indikatorgummiet gennem holderpladen på nummerpladeholderen. Sørg for, at der er et venstre og et højre blinklys (blå er til højre). Monter gummiet, så drænhullet vender nedad.

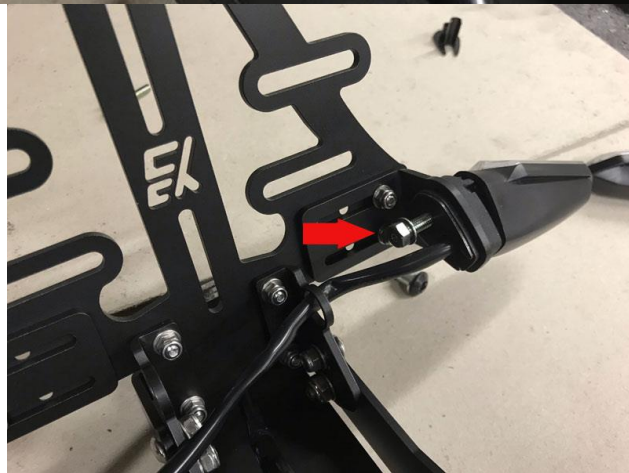
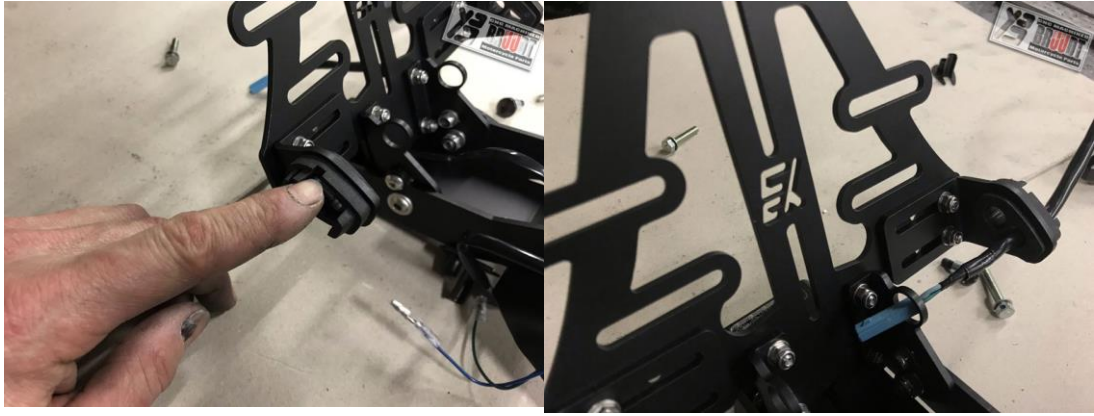

Trin 7:

Når de originale blinklys geninstalleres, slingrer de stadig. Afstandsstykkerne medfølger til dette formål. Indsæt afstandspladerne mellem gummit og indikatorholderen ..



Trin 8:

Før kablerne gennem hullet i nummerpladeholderen og bundt dem med det medfølgende kabelbinder som vist på billederne nedenfor.

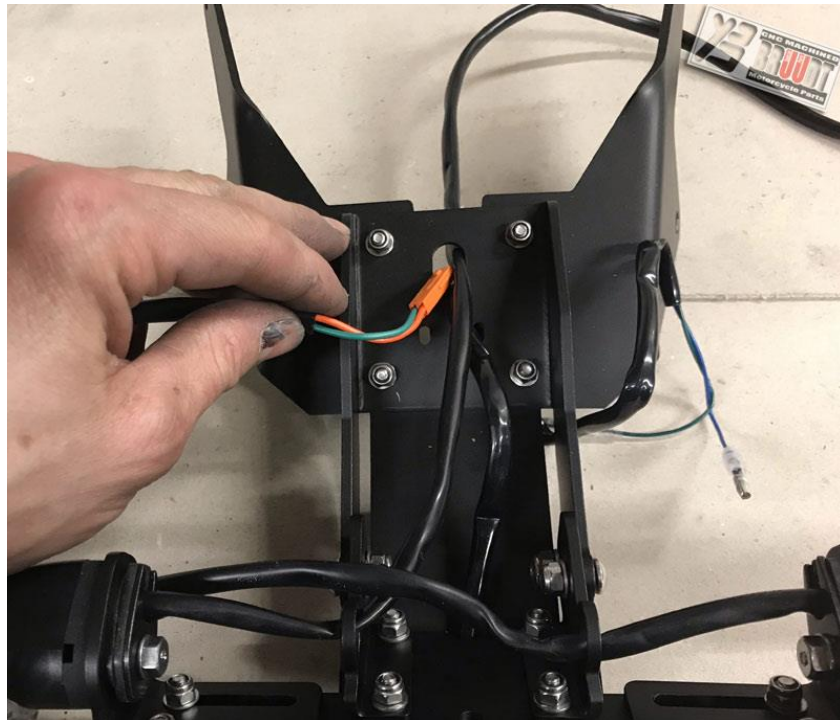





Trin 9 :

Før kablerne gennem hullerne bagpå (blå til højre, orange og nummerpladelys til venstre) og monter nummerpladeholderen løst på bagsiden med de 4 originale skruer. Hvis alle skruer er på plads, kan du spænde skrueerne med 23 Nm .





Trin 10:

Klip det originale nummerpladelyskabel (ca. 15 cm). Fjern isoleringen fra enderne af begge kabler, og fastgør de medfølgende kabelsko til de åbne kabler. Nu kan du tilslutte de røde stik til nummerpladebelysningsstikkene på nummerpladeholderen. (Blå på brun. Grøn på grøn)

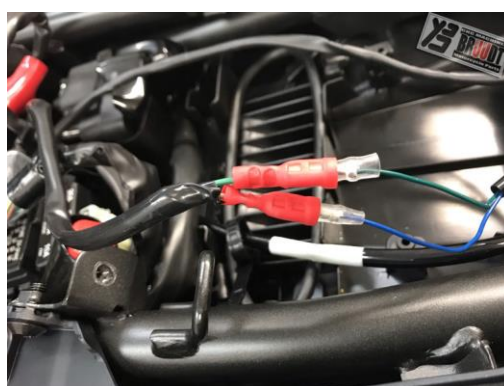

Trin 11:

Tilslut blinklys- og nummerpladelysstikkene. **Omdiriger kablerne, som de var oprindeligt.**

OBS: Sørg for, at ingen kabler er i klemme, og at kablerne er pænt tilbage på deres oprindelige pladser.

OBS: Kontroller venligst, at al belysning virker!

Trin 9:

Saml alle originale dele igen.

OBS: Alle dele og forbindelser, der er blevet løsnet fra motorcyklen, skal samles igen i henhold til køretøjsproducentens anvisninger. Medmindre andet er angivet, sikres alle gevind med skruelåsning. Hvis det ikke er defineret af, skal alle skruer og møtrikker spændes i henhold til DIN / ISO. Når samlingen er afsluttet, skal du sikre dig, at alle tidligere løsnede dele og forbindelser er blevet korrekt samlet igen.

Trin 10:

Monter den originale reflektor på den medfølgende T-plade med den originale M5 møtrik. Spænd M5 med 5 Nm .



Trin 11:

Juster hældningsvinklen på 30 grader (I henhold til dit lands lovgivning.) (Som vist nedenfor.).



OBS. Denne nummerpladeholder er meget kort. Det betyder, at den ikke er egnet til alle nummerplader. Hvis din nummerplade er højere end 143 mm, er denne nummerpladeholder ikke egnet.

Der er så risiko for, at bagdækket kommer i kontakt med reflektoren ved dyb kompression, hvilket kan føre til skader. Det er derfor vigtigt at kontrollere, om der er nok plads mellem bagdækket og reflektoren, når affjedringen er helt sammenpresset. En vinkel større end 30 grader er ikke tilladt.

OBS. Fastgør nummerpladeholderpladen med M5 panhovedskruen og den tilhørende M5 låsemøtrik. Begge skruer til venstre og spænd til højre. Hold skruen med en unbrakonøgle og spænd begge møtrikker til 5 Nm. Spænd derefter begge M6-skruer til venstre og højre. Hold M6-flangehovedskruen med en unbrakonøgle, og spænd møtrikkerne til 10 Nm.



Trin 12:

OBS! : Nummerpladen (2 på nedenstående figur) skal senere monteres, så den hviler så højt som muligt på bundpladen (1 på nedenstående figur) uden at røre ved beslaget (3 på nedenstående figur). Efterlad ca. 1 mm mellemrum mellem del 2 og 3.

OBS! : Der må maksimalt være 1 mm mellemrum mellem reflektor og nummerplade. Refleksen skal sidde så tæt på nummerpladen som muligt uden at røre den.

For at montere T-pladen med reflektor det rigtige sted på bundpladen, skal vi bruge dimension A (A på nedenstående figur). Dimension A er nummerpladens højde + maks. 1 mm. Monter derefter T-pladen med reflektor til dimension A, målt fra toppen af bundpladen (1 på nedenstående figur) til toppen af reflektoren. For at gøre dette skal du bruge de medfølgende M5 skruer, møtrikker og spændeskiver (B i figuren nedenfor). Hold skruen med en unbrakonøgle og spænd møtrikkerne til 5 Nm .

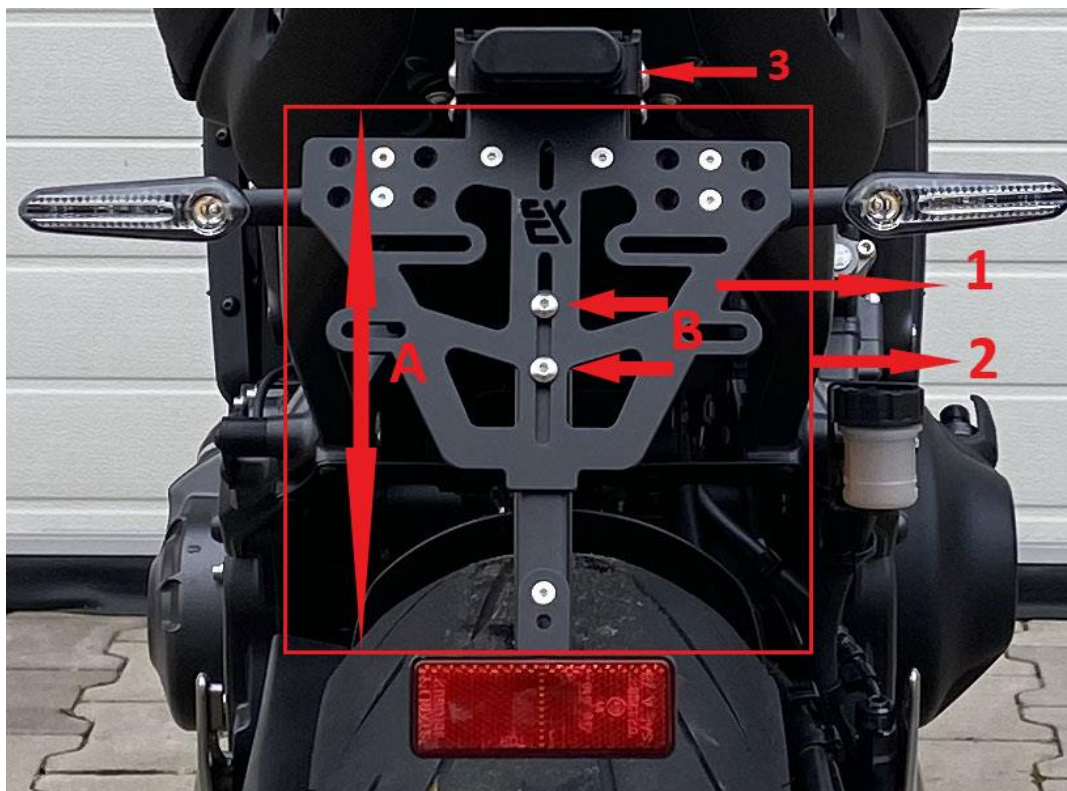

Trin 13:

Monter nu nummerpladen og juster bredden af indikatorerne.

OBS! Nummerpladen (2 på nedenstående figur) skal monteres, så den sidder så højt som muligt på bundpladen (1 på nedenstående figur) uden at røre ved beslaget (3 på nedenstående figur). Efterlad ca. 1 mm mellemrum mellem del 2 og 3.

Brug mindst 3 fastgørelsespunkter til dette. Sørg for at bruge de øverste 2 medfølgende slidser (C i figuren nedenfor) til M6-skruer (medfølger ikke).

Det tredje fastgørelsespunkt er det nederste hul i T-pladen. For at gøre dette skal du bore et 5,5 mm hul i nummerpladen på den korrekte placering (D på billedet nedenfor). For at fastgøre skal du bruge den sidste M5 skrue, møtrik og skive, der medfølger. Hold skruen med en unbrakonøgle og spænd møtrikkerne til 5 Nm .

OBS! Nummerpladeholderen er beregnet og fremstillet udelukkende til montering af nummerpladen. Brug derfor aldrig ekstra plader eller beslag. Den ekstra vægt og dimensioner kan forårsage skader.

OBS! Afstanden mellem begge indikatorer (linser) skal være mindst 180 mm. Denne afstand skal justeres, fordi indikatorholderne er justerbare i bredden. Spænd M4 x 16 skrueerne til 3 Nm .

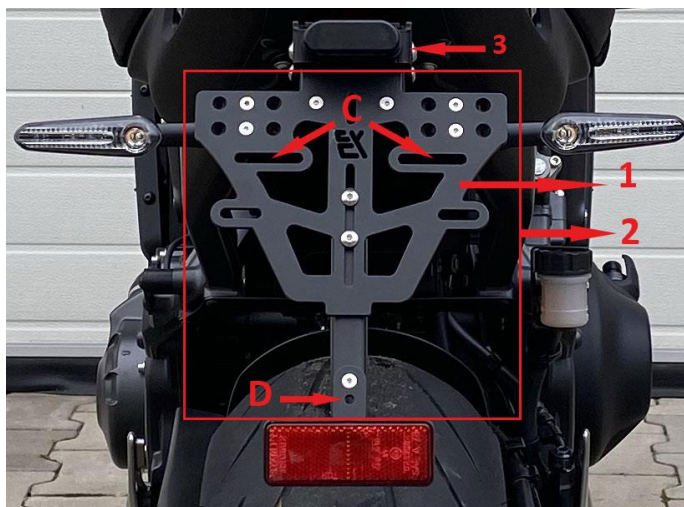

Før hver kørsel: Før hver kørsel: Det er førerens opgave og ansvar løbende at kontrollere og vedligeholde de sikkerhedsrelevante køretøjsdele. Før hver rejse skal du kontrollere, at produktet er opsat og fungerer korrekt, og at alle skrueforbindelser er stramme.

Garanti: Tag dig tid til at udføre 100 % professionelt arbejde, når du samler produktet. Overhold venligst alle vores monterings- og sikkerhedsanvisninger. Forkert eller ukorrekt montering eller håndtering af produktet vil ugyldiggøre garantikravene.

Pleje: Brug ikke aggressive rengøringsmidler til at pleje genstandene. Varerne kan nemt rengøres med en simpel, lunken rengøringsmiddelopløsning.

Miljøoplysninger: Dette produkt må ikke bortskaffes sammen med husholdningsaffaldet, når dets levetid er slut. Bortskaffelse kan ske via BRUUDT, Bertus Verwoerd, Königsfelderstrasse 24, 49824 Ringe, Tlf.: +49 (0) 5944 599 406; E-mail: info@bruudt.de eller lokalt tilgængelige retur- og afhentningssystemer .





Istruzioni di installazione/istruzioni di sicurezza
Portatarga BRUUDT per Honda CB650R dall'anno di costruzione 2021
Articolo n. : H-4006-1



Grazie per aver scelto i nostri prodotti! Apprezziamo molto la tua fiducia nel nostro prodotto e ti auguriamo un viaggio sicuro e piacevole in ogni momento!

Leggere attentamente queste istruzioni di installazione prima del montaggio.

1. **ATTENZIONE:** Questo portatarga è molto corto. Ciò significa che non è adatto a tutte le targhe. Se la tua targa è più alta di 143 mm, questo portatarga non è adatto.

È consentito e regolabile un angolo massimo di 30 gradi rispetto alla verticale (vedere il passaggio 22), ma può essere regolato in modo sicuro solo con targhe più corte di 143 mm.

Altrimenti c'è il rischio che il pneumatico posteriore entri in contatto con il catarifrangente durante la compressione profonda, causando danni. È quindi sempre importante verificare se c'è abbastanza spazio tra il pneumatico posteriore e il catarifrangente quando la sospensione è completamente compressa. Non è consentito un angolo superiore a 30 gradi.

2. **ATTENZIONE:** importanti istruzioni di sicurezza. Se non sei un meccanico qualificato, contatta un'officina specializzata per installare questo portatarga. La mancata osservanza delle istruzioni di montaggio può causare danni al veicolo e invalidare i diritti di garanzia. Non si accetta alcuna responsabilità per danni consequenziali. Il produttore non si assume alcuna responsabilità per danni dovuti a un'installazione impropria di questo portatarga BRUUDT. L'uso improprio di questo prodotto può compromettere la sicurezza di guida. Rielaborazioni e/o modifiche non autorizzate del prodotto possono causare guasti funzionali e non sono consentite. È necessario evitare modifiche strutturali ai componenti che comporteranno la perdita di responsabilità e diritti di garanzia. Si prega di conservare queste istruzioni per riferimento futuro.

3. **ATTENZIONE:** Tutte le parti e le connessioni staccate dalla moto devono essere rimontate secondo le istruzioni del produttore del veicolo o sostituite con le parti e le connessioni da noi fornite. Se non diversamente specificato, fissare tutte le filettature con il bloccaggio a vite. Se non diversamente specificato dal produttore del veicolo o dalla nostra azienda, tutte le viti e i dadi devono essere serrati secondo DIN/ISO. Una volta completato il montaggio, assicurarsi che tutte le parti e i collegamenti precedentemente allentati siano stati rimontati correttamente.

4. **ATTENZIONE:** Se sono presenti catadiottri laterali sul portatarga originale, questi devono essere fissati in una posizione diversa (adatta) o sostituiti con nuovi catadiottri.

5. **ATTENZIONE:** Questo prodotto è stato sviluppato per veicoli in condizioni di fabbrica. Non è possibile garantire la compatibilità con accessori originali o con accessori di altri produttori. Se si utilizzano accessori originali o accessori di altri produttori, è necessario verificare il gioco, l'adattamento e le possibili collisioni!

6. **INFORMAZIONI GENERALI:** Si prega di osservare eventuali norme di legge specifiche del paese o norme TÜV. Leggere attentamente le istruzioni di montaggio e assicurarsi che tutte le parti indicate nell'elenco delle parti siano presenti e non danneggiate. Assicurati che il tuo veicolo sia sicuro e non possa cadere. Spegnerne il motore e togliere la chiave di accensione. Se necessario, lasciare raffreddare il motore/lo scarico. Quando si interviene sull'impianto elettrico, scollegare la batteria del veicolo. Assicurati di utilizzare solo strumenti adatti. Fatevi aiutare da una seconda persona con il lavoro di montaggio.

Queste istruzioni sono scritte in base alle nostre conoscenze attuali. Non ci sono pretese legali sulla precisione. Con riserva di modifiche tecniche.

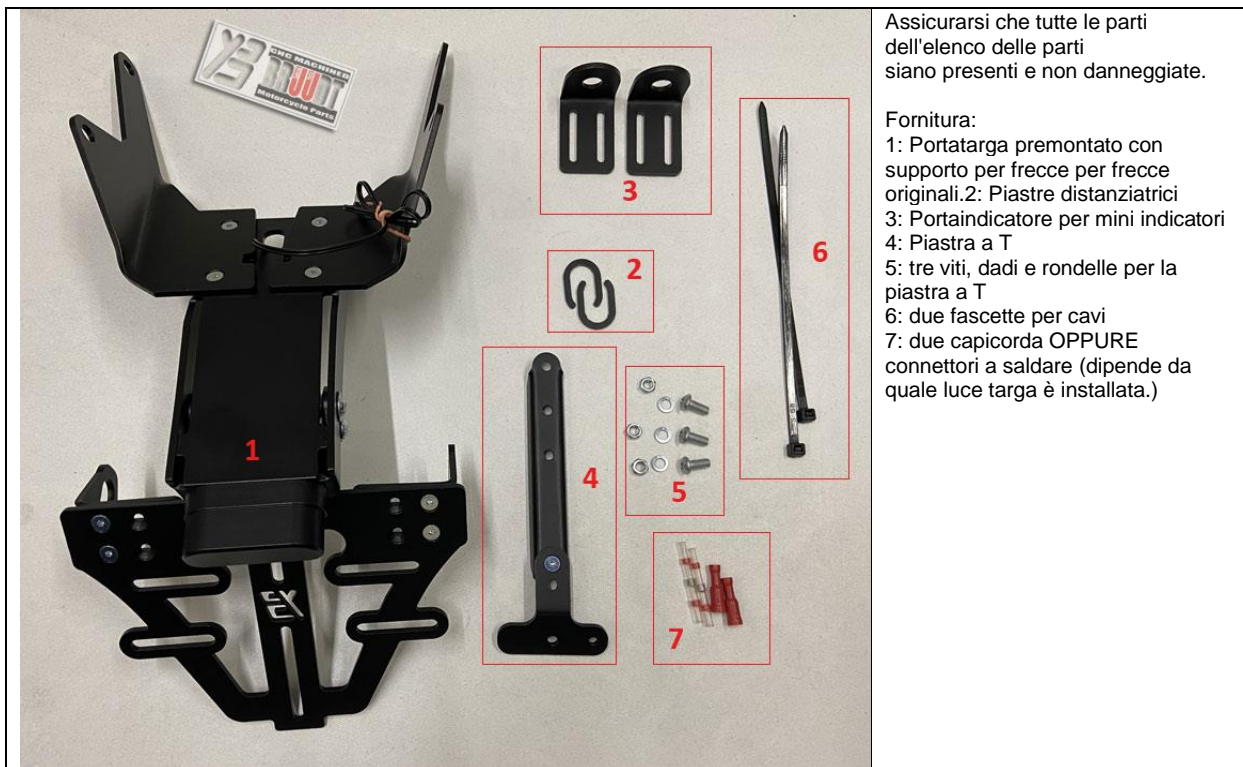

Assicurarsi che tutte le parti dell'elenco delle parti siano presenti e non danneggiate.

Fornitura:

- 1: Portatarga premontato con supporto per frecce per frecce originali.
- 2: Piastre distanziatrici
- 3: Portaindicatore per mini indicatori
- 4: Piastra a T
- 5: tre viti, dadi e rondelle per la piastra a T
- 6: due fascette per cavi
- 7: due capicorda OPPURE connettori a saldare (dipende da quale luce targa è installata.)

Strumenti necessari: Per installare il portatarga saranno necessari i seguenti strumenti:

- Cacciavite a croce PZ2
- Set di chiavi a brugola
- Chiave dinamometrica
- Set cricchetto e presa (7 mm, 8 mm, 10 mm)
- Pinza a crimpare per capicorda se i capicorda sono inclusi.
- Pistola ad aria calda per connettori a saldare se i connettori a saldare sono inclusi.
- Metro a nastro
- Trapano e trapano da 5,5 mm
- Chiave a bussola da 10 mm

Passaggio 1:

Rimuovere prima il sedile del passeggero e poi il sedile a panchina come mostrato nelle immagini sottostanti.





Passaggio 2:

Il pannello laterale deve essere rimosso come mostrato nelle immagini sottostanti.

- 1: Rimuovere le due viti a brugola su ciascun lato e i rivetti ciechi neri sul fondo.
- 2: Quindi rimuovere la serratura del sedile.
- 3: Successivamente, rimuovi i 2 dadi M6 dal fanale posteriore.
- 4: rimuovere la vite nell'ultima immagine (sinistra e destra).



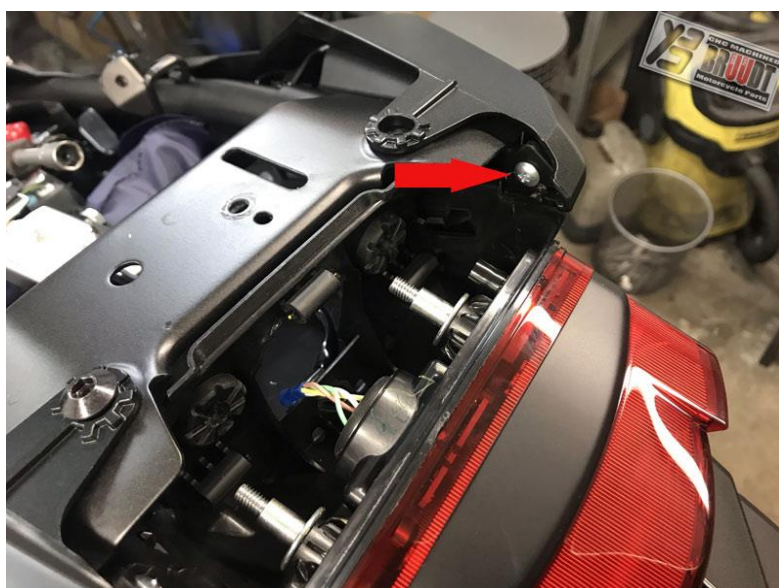

Ora puoi rimuovere con attenzione il pannello.

Passaggio 3:

I connettori degli indicatori di direzione e della luce targa devono essere scollegati. Puoi trovarli qui:

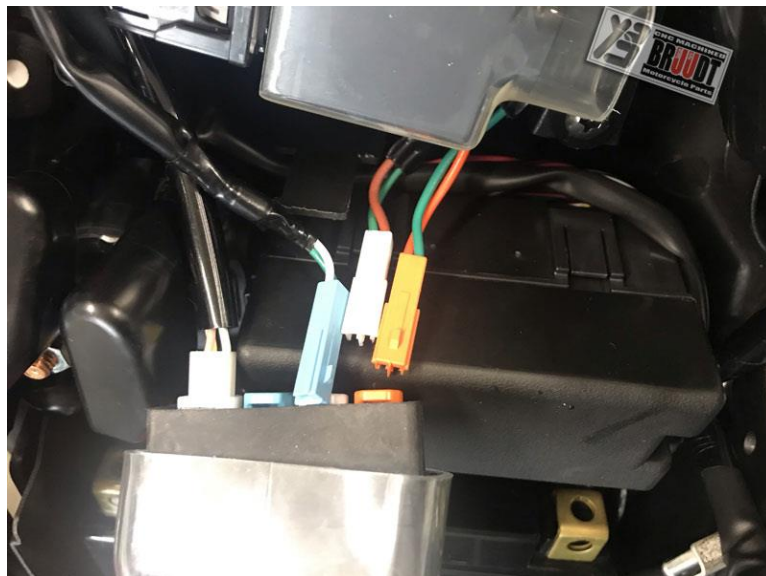



Passaggio 4:

rimuovere le 4 viti a sinistra e a destra della coda e togliere la coda originale. Quando si rimuove la coda originale, far passare i cavi originali attraverso il foro.





Passaggio 5:

Posizionare la coda originale su un tavolo da lavoro e rimuovere gli indicatori e il riflettore. Rimuovere tutte le viti mostrate dalla parte posteriore e smontare la parte.

Se vuoi montare i mini indicatori, non è necessario smontare gli indicatori originali. Quindi montare le piastre di supporto in dotazione per i mini indicatori di direzione sul portatarga. I mini indicatori fino a M10 sono facili da montare su queste piastre di supporto.

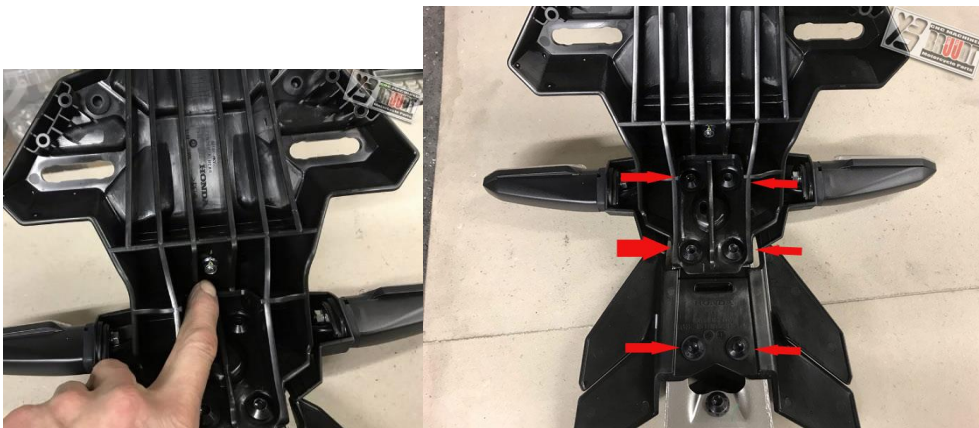

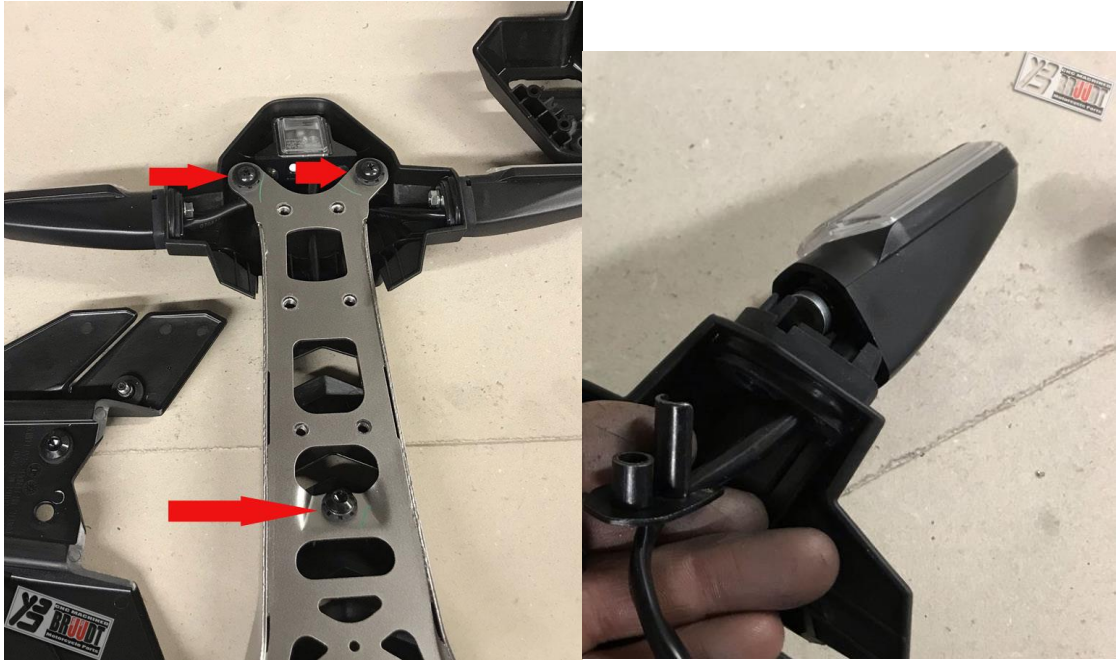

Passaggio 6:

Se vuoi mantenere le frecce originali, ora è il momento di montare le frecce sul portatarga. A tale scopo inserire il gommino dell'indicatore attraverso la piastra di supporto del portatarga. Assicurati che ci sia un segnale di svolta a sinistra e uno a destra (il blu è a destra). Installare la gomma in modo che il foro di drenaggio sia rivolto verso il basso.

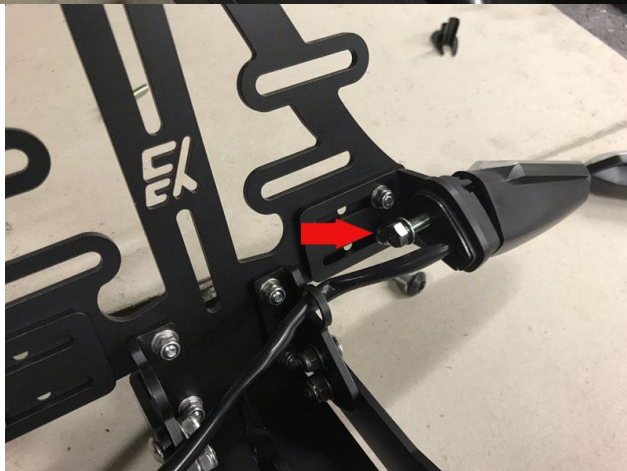

Passaggio 7:

quando gli indicatori di direzione originali vengono reinstallati, continuano a oscillare. I distanziatori sono inclusi a questo scopo. Inserire le piastrine distanziatrici tra la gomma e il porta indicatore ..



Passaggio 8:

Passare i cavi attraverso il foro nel portatarga e raggrupparli con la fascetta in dotazione come mostrato nelle immagini sottostanti.

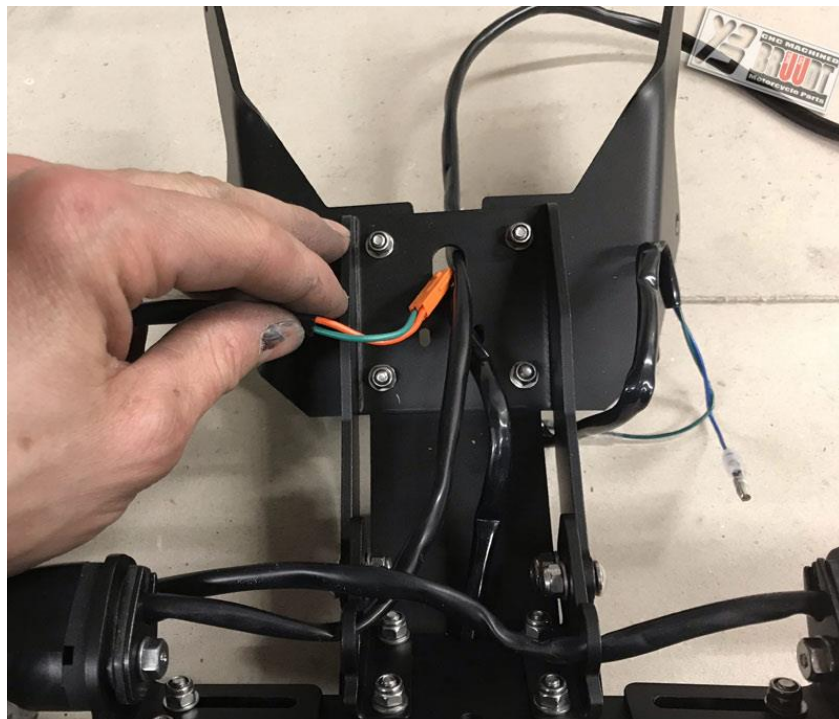





Passaggio 9 :

Far passare i cavi attraverso i fori nella parte posteriore (blu a destra, arancione e luce targa a sinistra) e montare il portatarga sul lato posteriore senza stringere con le 4 viti originali. Se tutte le viti sono a posto, è possibile serrarle con 23 Nm .





Passaggio 10:

Tagliare il cavo luce targa originale (circa 15 cm). Rimuovere l'isolamento dalle estremità di entrambi i cavi e collegare i capicorda forniti ai cavi aperti. Ora puoi collegare le spine rosse alle prese dell'illuminazione targa sul portatarga. (Blu su marrone. Verde su verde)

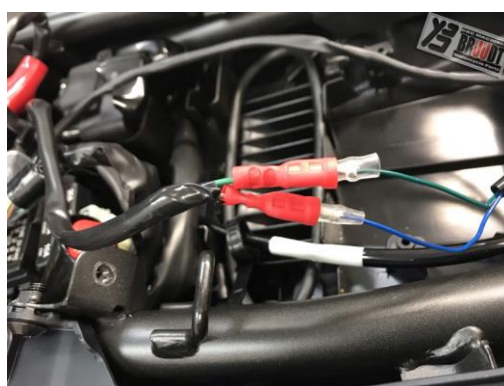

Passaggio 11:

collegare i connettori degli indicatori di direzione e della luce targa. **Reinstradare i cavi come erano originariamente.**

Attenzione : assicurarsi che nessun cavo venga schiacciato e che i cavi siano rimessi ordinatamente nelle loro posizioni originali.

Attenzione: verificare che tutta l'illuminazione funzioni!

Passaggio 9:

rimontare tutte le parti originali.

ATTENZIONE : Tutte le parti e i collegamenti staccati dalla moto devono essere rimontati secondo le istruzioni del produttore del veicolo. Se non diversamente specificato, fissare tutte le filettature con il bloccaggio a vite. Se non definito dalla normativa, tutte le viti e i dadi devono essere serrati secondo DIN/ISO. Una volta completato il montaggio, assicurarsi che tutte le parti e i collegamenti precedentemente allentati siano stati rimontati correttamente.

Passaggio 10:

Montare il riflettore riflettente originale sulla piastra a T in dotazione con il dado M5 originale. Stringere M5 con 5 Nm .



Passaggio 11:

Regolare l'angolo di inclinazione di 30 gradi (secondo la legge del proprio paese.) (Come mostrato di seguito.).



attenzione! Questo portatarga è molto corto. Ciò significa che non è adatto a tutte le targhe. Se la tua targa è più alta di 143 mm, questo portatarga non è adatto.

Esiste quindi il rischio che lo pneumatico posteriore entri in contatto con il catarifrangente durante la compressione profonda, il che può causare danni. È quindi fondamentale verificare se c'è abbastanza spazio tra il pneumatico posteriore e il catarifrangente quando la sospensione è completamente compressa. Non è consentito un angolo superiore a 30 gradi.

attenzione! Fissare la piastra del portatarga con la vite a testa cilindrica M5 e il relativo dado di bloccaggio M5. Entrambe le viti a sinistra e serrare a destra. Bloccare la vite con una chiave a brugola e serrare entrambi i dadi a 5 Nm. Quindi stringere entrambe le viti M6 a sinistra e a destra. Bloccare la vite a testa flangiata M6 con una chiave a brugola e serrare i dadi a 10 Nm.



Passaggio 12:

attenzione! : La targa (2 nella figura sotto) dovrà essere successivamente montata in modo che appoggi il più in alto possibile sulla piastra di base (1 nella figura sotto) senza toccare l'attacco (3 nella figura sotto). Lasciare uno spazio di circa 1 mm tra le parti 2 e 3.

attenzione! : Tra il catarifrangente e la targa deve esserci uno spazio massimo di 1 mm. Il catarifrangente deve essere posizionato il più vicino possibile alla targa senza toccarla.

Per montare la piastra a T con riflettore nella posizione corretta sulla piastra di base, abbiamo bisogno della dimensione A (A nella figura sotto). La dimensione A è l'altezza della targa + massimo 1 mm. Quindi montare la piastra a T con il catarifrangente sulla dimensione A, misurata dalla parte superiore della piastra di base (1 nella figura sotto) alla parte superiore del catarifrangente. Per fare ciò, utilizzare le viti, i dadi e le rondelle M5 inclusi (B nella figura seguente). Bloccare le viti con una chiave a brugola e serrare i dadi a 5 Nm .

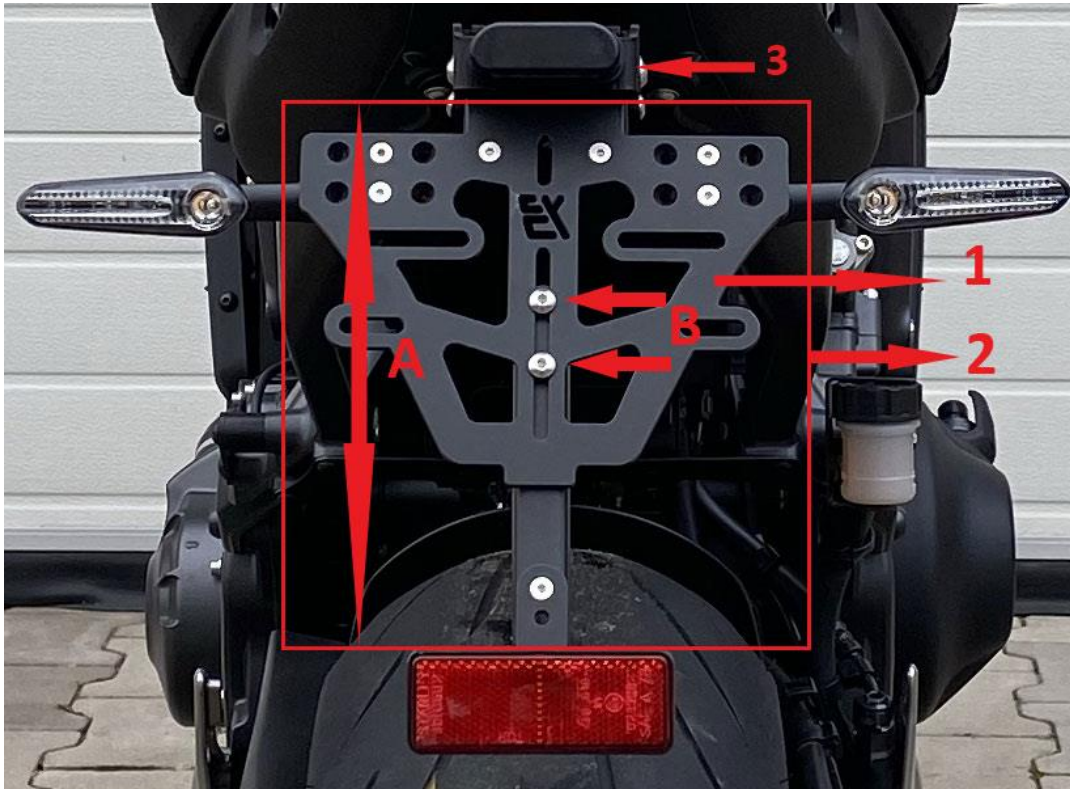

Passaggio 13:

Ora monta la targa e regola la larghezza degli indicatori.

attenzione! La targa (2 nella figura sotto) deve essere montata in modo che poggi il più in alto possibile sulla piastra di base (1 nella figura sotto) senza toccare l'attacco (3 nella figura sotto). Lasciare uno spazio di circa 1 mm tra le parti 2 e 3.

Utilizzare almeno 3 punti di attacco per questo. Assicurarsi di utilizzare le 2 fessure superiori fornite (C nella figura seguente) per le viti M6 (non incluse).

Il terzo punto di attacco è il foro inferiore della piastra a T. Per fare ciò, praticare un foro da 5,5 mm nella targa nella posizione corretta (D nell'immagine sotto). Per il fissaggio, utilizzare l'ultima vite M5, dado e rondella forniti. Bloccare la vite con una chiave a brugola e serrare i dadi a 5 Nm .

attenzione! Il portatarga è destinato e realizzato esclusivamente per il montaggio della targa. Pertanto non utilizzare mai piastre o staffe aggiuntive. Il peso e le dimensioni aggiuntivi potrebbero causare danni.

attenzione! La distanza tra i due indicatori (lenti) deve essere di almeno 180 mm. Questa distanza deve essere regolata perché i porta indicatori sono regolabili in larghezza. Stringere le viti M4 x 16 a 3 Nm .

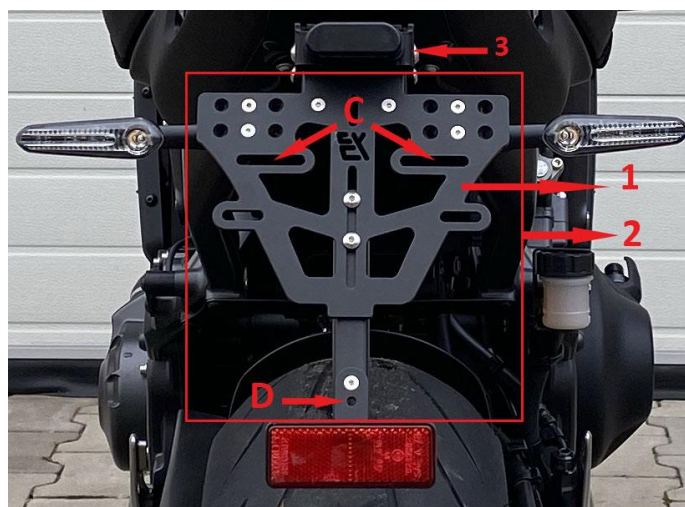

Prima di ogni viaggio: Prima di ogni viaggio: È compito e responsabilità del conducente controllare e sottoporre a manutenzione regolarmente i componenti del veicolo rilevanti per la sicurezza. Prima di ogni viaggio, verificare che il prodotto sia installato e funzioni correttamente e che tutti i collegamenti a vite siano serrati.

Garanzia: prenditi il tempo necessario per svolgere un lavoro professionale al 100% durante l'assemblaggio del prodotto. Si prega di tenere conto di tutte le nostre istruzioni di montaggio e di sicurezza. Un montaggio o una manipolazione errati o impropri del prodotto annulleranno i diritti di garanzia.

Cura: non utilizzare detergenti aggressivi per la cura degli articoli. Gli articoli possono essere facilmente puliti con una semplice soluzione detergente tiepida.

Informazioni ambientali: questo articolo non deve essere smaltito con i rifiuti domestici al termine della sua vita utile. Lo smaltimento può essere effettuato tramite BRUUDT, Bertus Verwoerd, Königsfelderstrasse 24, 49824 Ringe, Tel.: +49 (0) 5944 599 406; E-mail: info@bruudt.de o sistemi di restituzione e ritiro disponibili localmente .

