







Bertus Verwoerd
BRUUDT CNC Machined Special Parts
Königsfelderstrasse 24
49824 Ringe
Deutschland
Telefon: 05944 599 406
E-Mail: info@BRUUDT.de



 Anbauanleitung/Sicherheitshinweise BRUUDT Kennzeichenhalter für die Yamaha MT-07 Tracer Ab 2020 Art.Nr.: Y-2011-2020	2
 Installation instructions/safety instructions BRUUDT license plate holder for the Yamaha MT-07 Tracer from 2020 Art.No .: Y-2011-2020	14
 Instructions d'installation/consignes de sécurité Support de plaque d'immatriculation BRUUDT pour le Yamaha MT-07 Tracer à partir de 2020 Numéro d'article : Y-2011-2020	26
 Montage-/veiligheidsinstructie BRUUDT kentekenplaathouder voor de Yamaha MT-07 Tracer vanaf 2020 Artikelnr .: Y-2011-2020	38
 Monteringsvejledning/sikkerhedsanvisning BRUUDT nummerpladeholder til Yamaha MT-07 Tracer fra 2020 Varenr .: Y-2011-2020	50
 Istruzioni di installazione/istruzioni di sicurezza Portatarga BRUUDT per Yamaha MT-07 Tracer dal 2020 Articolo n .: Y-2011-2020.....	62



 **Anbauanleitung/Sicherheitshinweise**
BRUUDT Kennzeichenhalter für die Yamaha
MT-07 Tracer Ab 2020
Art.Nr.: Y-2011-2020



Vielen Dank, dass Sie sich für unsere Produkte entschieden haben! Wir schätzen Ihr Vertrauen in unser Produkt sehr und wünschen Ihnen allzeit eine gute und sichere Fahrt!

Lesen Sie diese Anbauanleitung vor der Montage sorgfältig durch.

- 1. ACHTUNG:** Wichtige Sicherheitshinweise. Wenn Sie kein ausgebildeter Mechaniker sind, wenden Sie sich für die Montage dieses Kennzeichenhalters an eine Fachwerkstatt. Nichtbeachten der Montageanweisung kann Schäden an Ihrem Fahrzeug verursachen und zum Erlöschen der Gewährleistungsansprüche führen. Für Folgeschäden wird keine Haftung übernommen. Der Hersteller übernimmt keine Haftung für Schäden auf Grund von unsachgemäßer Montage dieses BRUUDT Kennzeichenhalters. Eine nicht sachgemäße Verwendung dieses Produktes kann die Fahrsicherheit beeinträchtigen. Das eigenmächtige Nachbearbeiten und/oder Verändern des Produktes kann zum Versagen der Funktion führen und ist nicht gestattet. Bauliche Veränderungen an den Teilen sind zu unterlassen und führen zum Verlust der Haftungs- und Garantie Ansprüche. Bitte bewahren Sie diese Anleitung für einen späteren Gebrauch auf.
- 2. ACHTUNG:** Alle vom Motorrad gelösten Teile und Verbindungen sind gemäß Fahrzeugherstellereangaben wieder zu montieren oder durch die von unserem Hause gelieferten Teile und Verbindungen zu ersetzen. Sichern Sie, wenn nicht anders definiert, alle Gewinde mit Schraubensicherung. Falls nicht durch den Fahrzeughersteller oder unser Haus anderweitig definiert, müssen alle Schrauben und Muttern nach DIN / ISO angezogen werden. Stellen Sie nach erfolgter Montage sicher, dass alle zuvor gelösten Teile und Verbindungen wieder ordnungsgemäß montiert wurden.
- 3. ACHTUNG:** Dieses Produkt wurde für Fahrzeuge im Werkzustand entwickelt. Die Kompatibilität mit Original-Zubehörteilen sowie mit Zubehörteilen anderer Hersteller kann nicht gewährleistet werden. Bei zusätzlicher Verwendung von Original-Zubehör oder Zubehör anderer Hersteller sollten Sie den Freigang, die Passform und mögliche Kollisionen überprüfen!
- 4. ACHTUNG:** Falls Sie seitliche Reflektoren an dem Original Kennzeichenhalter haben, müssen diese an anderer (geeigneter) Stelle angebracht oder durch neue Reflektoren ersetzt werden.
- 5. ALLGEMEINE HINWEISE:** Beachten Sie eventuelle landesspezifische Vorschriften durch den Gesetzgeber bzw. TÜV-Vorschriften. Lesen Sie aufmerksam die Montageanleitung und stellen Sie sicher, dass alle Teile der Stückliste vorhanden und nicht Beschädigt sind. Achten Sie darauf, dass Ihr Fahrzeug sicher steht und nicht umfallen kann. Schalten Sie den Motor ab und ziehen Sie den Zündschlüssel. Lassen Sie ggf. Motor / Auspuff abkühlen. Klemmen Sie bei Arbeiten an der Elektrik die Fahrzeugbatterie ab. Achten Sie darauf, nur geeignetes Werkzeug zu verwenden. Lassen Sie sich bei den Montagearbeiten von einer zweiten Person helfen.

Diese Anleitung ist nach unserem derzeitigen Kenntnisstand verfasst. Rechtliche Ansprüche auf Richtigkeit bestehen nicht. Technische Änderungen vorbehalten.



Stellen Sie sicher, dass alle Teile der Stückliste vorhanden und nicht Beschädigt sind.

Lieferumfang:

- 1: Vormontierte Kennzeichenhalter mit Blinker Halter für Original Blinker.
- 2: Distanzbleche
- 3: Blinker Halter für mini Blinker
- 4: T-Blech
- 5: 3 Schrauben, Mutter und Unterlegscheiben für T-Blech
- 6: 2 Kabelbinder
- 7: Kabelschuhe ODER Lötverbinder (Das hängt davon ab, welche Kennzeichenbeleuchtung montiert ist.)

Für die Installation des Kennzeichenhalters benötigen Sie folgendes Werkzeug:

- Kreuzschlitzschraubendreher PZ2
- Inbusschlüssel-Set
- Drehmomentschlüssel
- Ratsche und Steckschlüsselsatz (7mm, 8 mm, 10 mm)
- Crimpzange für Kabelschuhe falls Kabelschuhe mitgeliefert sind.
- Heißluftpistole für Lötverbinder falls Lötverbinder mitgeliefert sind.
- Rollmaßband
- 5,5mm Bohrer und Bohrmaschine

Schritt 1:

Entfernen Sie zuerst den Sitzbank und das Werkzeugset.
Dies wird in das Foto unten dargestellt.



Schritt 2:

Entfernen Sie die zwei Kabelbinder und öffnen Sie die Kabelführung. Die Stecker von den Blinkern und der Kennzeichenbeleuchtung müssen getrennt werden. Wie unten auf den Bildern dargestellt.

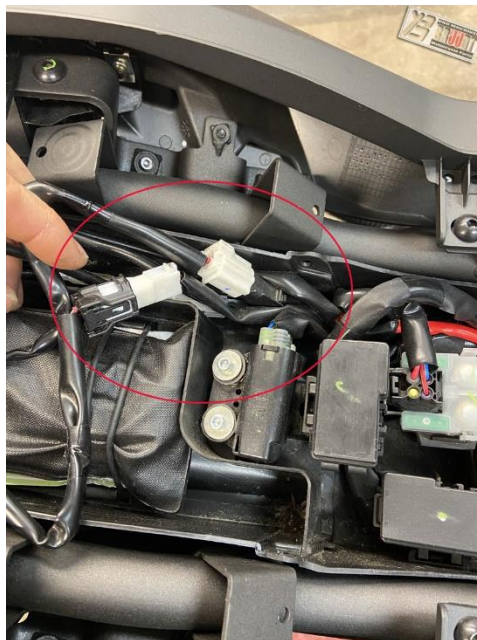

Schritt 3:
Entfernen Sie jetzt das originale Heck.

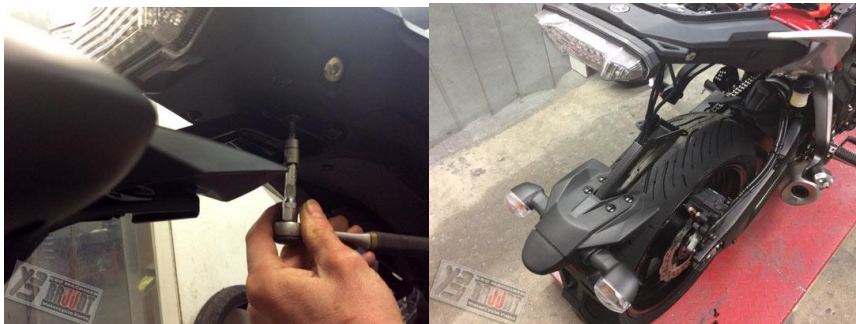

Schritt 4:

Legen Sie das originale Heck auf einen Arbeitstisch und demontieren Sie die Blinker und das Katzenauge.

Wenn Sie Mini-Blinker montieren möchten, brauchen Sie die originalen Blinker nicht zu demontieren. Montieren Sie stattdessen die mitgelieferten Halterbleche für die Mini-Blinker am Kennzeichenhalter. Mini-Blinker bis M10 lassen sich einfach an diesen Halterblechen befestigen.

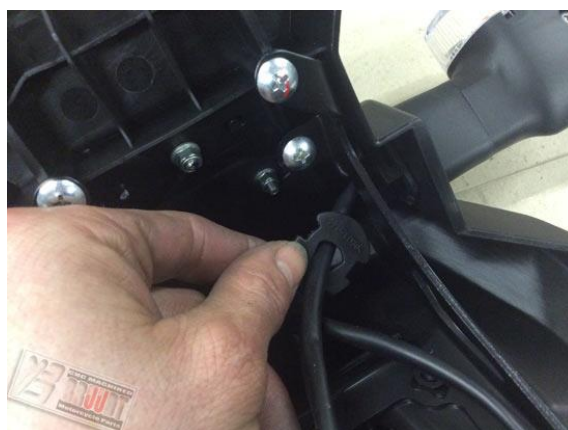

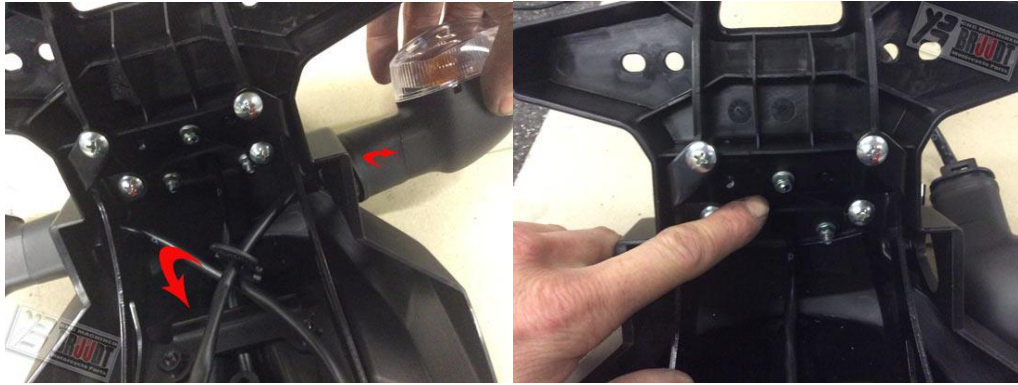

Schritt 5:

Wenn Sie die originalen Blinker behalten möchten, ist es jetzt an der Zeit, diese am Kennzeichenhalter zu montieren. Demontieren Sie zuerst die Kabelabdeckung. Dann ziehen Sie das Gummi des Blinkers durch das Halterblech am Kennzeichenhalter. Achten Sie darauf, dass es einen linken und einen rechten Blinker gibt.



Wenn die originalen Blinker wieder montiert sind und noch wackeln, sind die mitgelieferten Distanzbleche dafür gedacht. Stecken Sie die Distanzbleche zwischen das Gummi und den Blinkerhalter, um das Wackeln zu verhindern.



Schritt 6:

Führen Sie die Kabel durch das Loch im Kennzeichenhalter. Verwenden Sie einen Kabelbinder, um die Kabel sauber zusammenzubinden, und montieren Sie die Kabelabdeckung wieder.

Achtung: Achten Sie darauf, dass keine Kabel eingeklemmt werden



Der Halter sollte jetzt so aussehen.



Schritt 7:

Der Kennzeichenhalter kann mit zwei verschiedenen Kennzeichenbeleuchtungen geliefert werden: 1. mit Japanstecker und 2. die Variante ohne Stecker.

Haben Sie die Kennzeichenbeleuchtung mit Japanstecker (1) erhalten, gehen Sie weiter mit Schritt 10. Haben Sie die zweite Variante ohne Stecker erhalten, dann fahren Sie hier unten fort.



Für die Kennzeichenbeleuchtung ohne Stecker verwenden wir die mitgelieferten Lötverbinder. Schneiden Sie das originale Kabel der Kennzeichenbeleuchtung etwa 10 cm durch. Entfernen Sie die Isolierung von etwa 3-5 mm an den Kabeln. Verbinden Sie beide Kabel mit den Lötverbindern. Für die Verbindungen können Sie ein Heißluftgebläse oder ein Feuerzeug verwenden. Wenn Sie dies noch nie gemacht haben, schauen Sie sich bitte eines der vielen Tutorials auf YouTube an. Es spielt keine Rolle, welche Farbe Sie für + oder - bei den Lampen mit den schwarzen Kabeln verwenden.

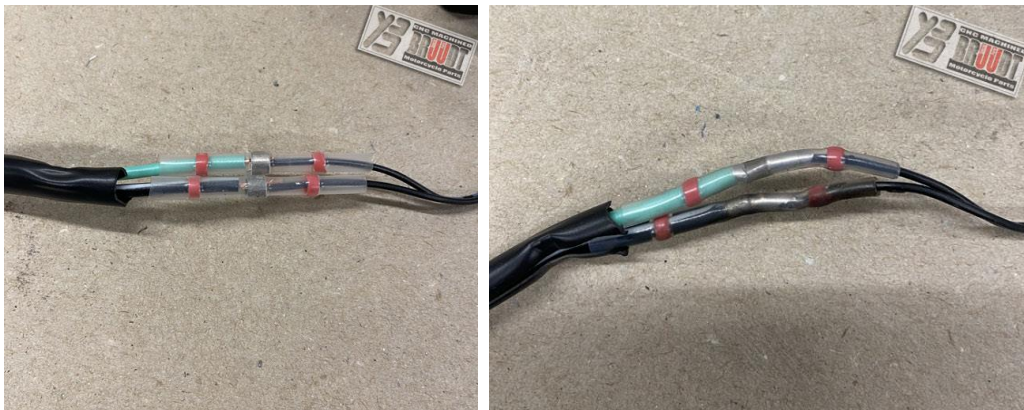

Gehen Sie jetzt weiter mit Schritt 10

Schritt 8:

Schneiden Sie das Kabel der originalen Kennzeichenbeleuchtung (ca. 10 cm) ab und bringen Sie die mitgelieferten Kabelschuhe an den abisolierten Kabeln an. Nun können Sie die roten Stecker mit den Steckern der Kennzeichenbeleuchtung verbinden (Blau auf Blau, Grün auf Schwarz). Wenn der Kennzeichenhalter am Heck montiert ist, verwenden Sie dieses Kabel, um die Kennzeichenbeleuchtung anzuschließen



Schritt 9:

Montieren Sie den Kennzeichenhalter wieder am Heck. Führen Sie die Kabel durch das Loch im Heck.

Achtung: Achten Sie darauf, dass keine Kabel eingeklemmt werden und dass die Kabel nachher wieder ordentlich an ihrem ursprünglichen Platz liegen.

Montieren Sie den Halter mit den 4 Originalschrauben. Zentrieren Sie der Halter bevor Sie die Schrauben fest drehen. Drehen Sie die 4 Schrauben an mit 10 Nm.



Schritt 10:

Schließen sie die Kabel wieder an. Und verlegen sie die Kabel wieder wie Original. Kontrollieren sie bitte ob alle Beleuchtung funktioniert!

Achtung: Achten Sie darauf, dass keine Kabel eingeklemmt sind und dass die Kabel nachher wieder ordentlich an ihrem ursprünglichen Platz liegen.

Schritt 11:

Montieren Sie der Originalreflektor Reflektor an das mitgelieferte T-Blech mit der originalen M5-Mutter. M5 mit 5 Nm festdrehen.



Schritt 12:

Achtung! Die Kennzeichenplatte (2 in der untenstehenden Abbildung) muss später so montiert werden, dass es an der Oberseite der Grundplatte (1 in der untenstehenden Abbildung) anliegt.

Achtung! Zwischen dem Reflektor und dem Kennzeichen darf höchstens 1 mm Abstand sein. Der Reflektor muss so nah wie möglich am Kennzeichen sitzen, ohne es zu berühren.

Um das T-Blech mit Reflektor an der richtigen Stelle auf der Grundplatte zu montieren, benötigen wir Maß A (A in der untenstehenden Abbildung). Maß A ist die Höhe vom Kennzeichenplatte + maximal 1 mm. Montieren Sie anschließend das T-Blech mit Reflektor auf Maß A, gemessen von der Oberseite der Grundplatte (1 in der untenstehenden Abbildung) bis zur Oberseite des Reflektors. Verwenden Sie dazu die mitgelieferten M5-Schrauben, Muttern und Unterlegscheiben (B in der untenstehenden Abbildung). Halten Sie die Schraube mit einem Inbusschlüssel fest und drehen Sie die Muttern mit 5 Nm fest.

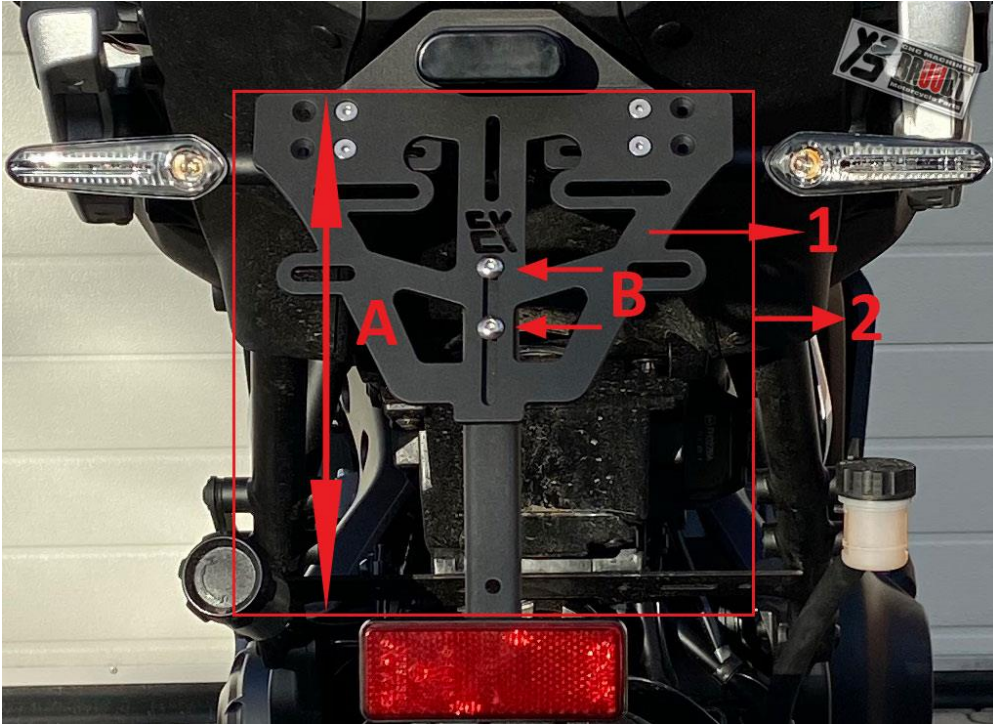

Schritt 13:

Montieren Sie nun die Kennzeichenplatte.

Achtung! Die Kennzeichenplatte (2 in der untenstehenden Abbildung) muss so montiert werden, dass es an der Oberseite der Grundplatte (1 in der untenstehenden Abbildung) anliegt.

Verwenden Sie hierfür mindestens 3 Befestigungspunkte. Nutzen Sie auf jeden Fall die oberen 2 dafür vorgesehenen Langlöcher (C in der untenstehenden Abbildung) für M6-Schrauben (nicht mitgeliefert). Der dritte Befestigungspunkt ist das untere Loch im T-Blech. Bohren Sie dafür ein 5,5-mm-Loch an der richtigen Stelle in die Kennzeichenplatte (D in der untenstehenden Abbildung). Verwenden Sie zum Befestigen die letzte mitgelieferte M5-Schraube, Mutter und Unterlegscheibe. Halten Sie die Schraube mit einem Inbusschlüssel fest und drehen Sie die Muttern mit 5 Nm fest.

Achtung! Der Kennzeichenhalter ist ausschließlich für die Montage der Kennzeichenplatte vorgesehen und gefertigt. Verwenden Sie daher niemals zusätzliche Platten oder Halterungen. Das zusätzliche Gewicht und die Abmessungen können Schäden verursachen.

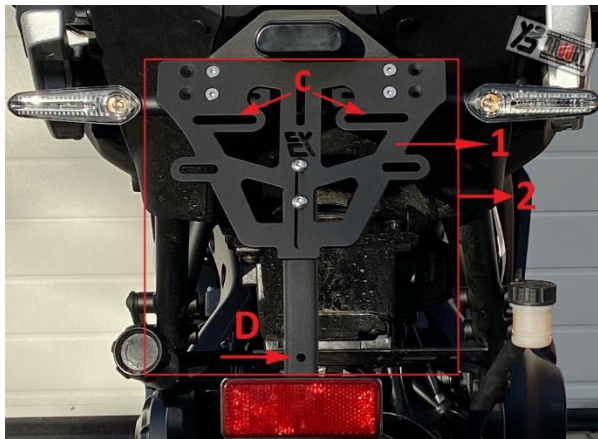
**Schritt 14:**

Montieren Sie alle original Teile wieder zurück.

ACHTUNG: Alle vom Motorrad gelösten Teile und Verbindungen sind gemäß Fahrzeugherstellerangaben wieder zu montieren. Sichern Sie, wenn nicht anders definiert, alle Gewinde mit Schraubensicherung. Falls nicht durch den definiert, müssen alle Schrauben und Muttern nach DIN / ISO angezogen werden. Stellen Sie nach erfolgter Montage sicher, dass alle zuvor gelösten Teile und Verbindungen wieder ordnungsgemäß montiert wurden.

Vor jedem Fahrtantritt: Vor jedem Fahrtantritt: Es ist die Aufgabe und Verantwortung des Fahrers die sicherheitsrelevanten Fahrzeugteile regelmäßig zu überprüfen und in Stand zu halten. Kontrollieren Sie vor jedem Fahrtantritt die einwandfreie Einstellung und Funktion des Produkts und den festen Sitz aller Verschraubungen.

Gewährleistung: Nehmen Sie sich die Zeit, um eine hundertprozentige, fachgemäße Arbeit bei der Montage des Produkts zu leisten. Berücksichtigen Sie alle unsere Montage-Vorgaben und Sicherheitshinweise. Eine fehlerhafte, unsachgemäße Montage oder Umgang mit dem Produkt führen zum Erlöschen der Gewährleistungsansprüche.

Pflege: Verwenden Sie für die Pflege der Artikel keine aggressiven Reinigungsmittel. Die Artikel können mit einer einfachen, lauwarmen Spülmittel-Lösung hervorragend gereinigt werden.

Umweltinformation: Dieser Artikel darf nicht am Ende seiner Lebensdauer mit dem Hausmüll entsorgt werden. Die Entsorgung kann über Firma BRUUDT, Bertus Verwoerd, Königsfelderstrasse 24, 49824 Ringe, Tel.: +49 (0) 5944 599 406; E-Mail: info@bruudt.de oder lokal verfügbare Rückgabe- und Sammelsysteme erfolgen.





Installation instructions/safety instructions
BRUUDT license plate holder for the Yamaha
MT-07 Tracer from 2020
Art.No. : Y-2011-2020



Thank you for choosing our products! We really appreciate your trust in our product and wish you a good and safe journey at all times!

Please read these installation instructions carefully before assembly.

1. **ATTENTION:** Important safety instructions. If you are not a trained mechanic, contact a specialist workshop to install this license plate holder. Failure to follow the installation instructions can cause damage to your vehicle and void the warranty. No liability is accepted for consequential damage. The manufacturer accepts no liability for damage caused by improper installation of this BRUUDT license plate holder. Improper use of this product can impair driving safety. Unauthorized reworking and/or modification of the product can lead to functional failure and is not permitted. Structural changes to the parts are not permitted and will result in loss of liability and warranty claims. Please keep these instructions for future reference.

2. **ATTENTION:** All parts and connections removed from the motorcycle must be reassembled in accordance with the vehicle manufacturer's instructions or replaced with parts and connections supplied by us. Unless otherwise specified, secure all threads with screw locking. Unless otherwise specified by the vehicle manufacturer or our company, all screws and nuts must be tightened in accordance with DIN / ISO. After assembly, ensure that all previously removed parts and connections have been properly reassembled.

3: **ATTENTION:** This product was developed for vehicles in their factory condition. Compatibility with original accessories or with accessories from other manufacturers cannot be guaranteed. When using additional original accessories or accessories from other manufacturers, you should check the clearance, fit and possible collisions!

4. **ATTENTION:** If you have side reflectors on the original license plate holder, these must be installed in another (suitable) place or replaced with new reflectors.

5. **GENERAL INFORMATION:** Observe any country-specific regulations or TÜV regulations. Read the assembly instructions carefully and make sure that all parts in the parts list are present and not damaged. Make sure that your vehicle is standing securely and cannot fall over. Turn off the engine and remove the ignition key. If necessary, allow the engine/exhaust to cool down. Disconnect the vehicle battery when working on the electrics. Make sure that you only use suitable tools. Have a second person help you with the assembly work.

This manual is based on our current knowledge. We make no legal claims as to its correctness. We reserve the right to make technical changes.



Make sure that all parts in the parts list are present and not damaged.

Scope of delivery:

- 1: Pre-assembled license plate holder with indicator holder for original indicators.
- 2: Spacer plates
- 3: Indicator holder for mini indicators
- 4: T-plate
- 5: 3 screws, nut and washers for T-plate
- 6: 2 cable ties
- 7: Cable lugs OR solder connectors (This depends on which license plate light is installed.)

Required tools: To install the license plate holder you need the following tools:

- Phillips screwdriver PZ2
- Allen key set
- Torque wrench
- Ratchet and socket wrench set (7mm, 8 mm, 10 mm)
- Crimping pliers for cable lugs if cable lugs are included.
- Hot air gun for solder connectors if solder connectors are included.
- Tape measure
- 5.5mm drill and drill

Step 1:

First remove the seat and the tool set.
This is shown in the photo below.



Step 2:

Remove the two cable ties and open the cable guide. The connectors from the indicators and the license plate light must be

disconnected. As shown in the pictures below.

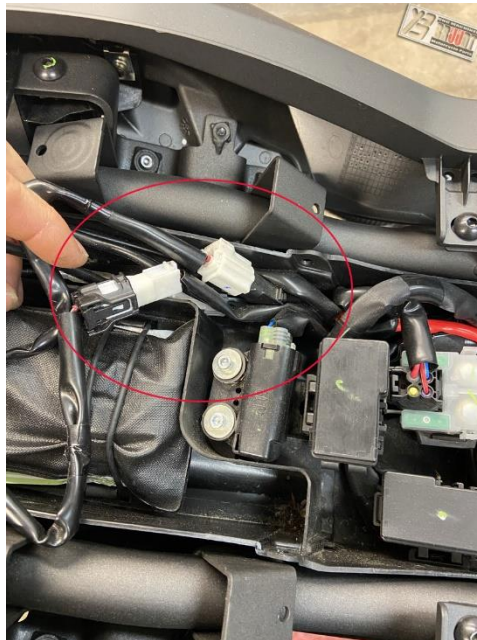

Step 3:
Now remove the original rear.

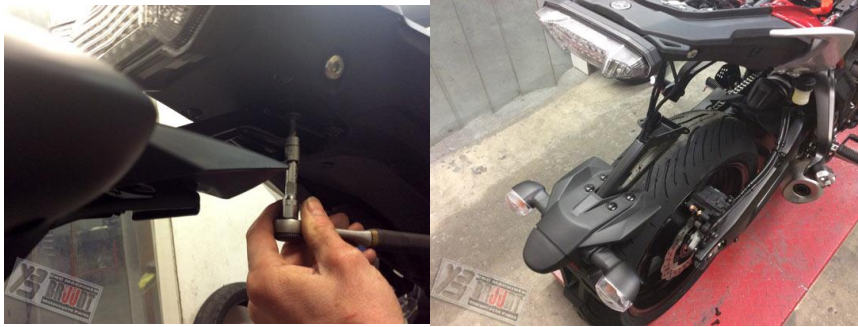

Step 4:

Place the original rear on a work table and remove the indicators and the cat's eye.

If you want to install mini indicators, you do not need to remove the original indicators. Instead, install the supplied holder plates for the mini indicators on the license plate holder. Mini indicators up to M10 can be easily attached to these holder plates.





Step 5:

If you want to keep the original indicators, now is the time to mount them on the license plate holder. First, remove the cable cover. Then pull the indicator rubber through the holder plate on the license plate holder. Make sure there is a left and a right indicator.



If the original indicators are reinstalled and still wobble, the spacers supplied are designed for this purpose. Insert the spacers between the rubber and the indicator holder to prevent wobbling.



Step 6:

Route the cables through the hole in the license plate holder. Use a cable tie to neatly tie the cables together and reinstall the cable cover.

Caution : Make sure that no cables are trapped



The holder should now look like this.



Step 7:

The license plate holder can be supplied with two different license plate lights: 1. with Japanese plug and 2. the version without plug.

If you received the license plate light with Japanese plug (1), go to step 10. If you received the second version without a plug, continue below.



For the license plate light without a plug, we use the solder connectors provided. Cut the original license plate light cable about 10 cm. Remove the insulation of about 3-5 mm from the cables. Connect both cables to the solder connectors. You can use a heat gun or a lighter to make the connections. If you have never done this before, please watch one of the many tutorials on YouTube. It does not matter which color you use for + or - on the lamps with the black cables.

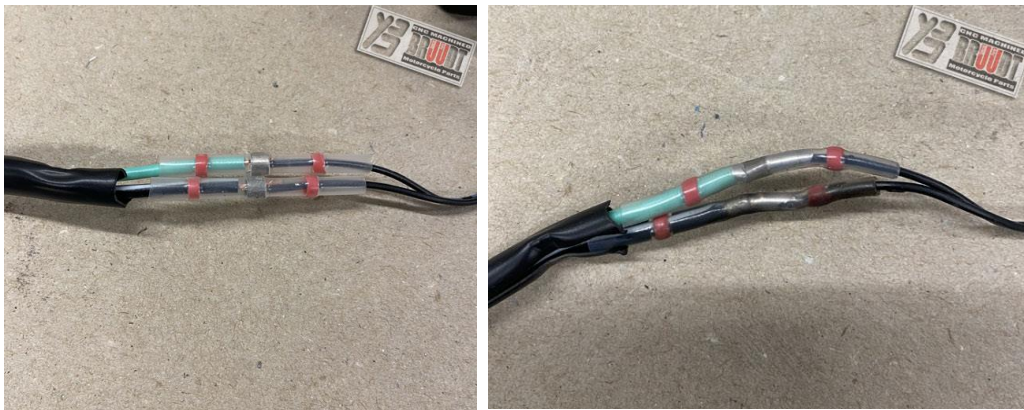

Now go to step 10

Step 8:

Cut the cable of the original license plate light (approx. 10 cm) and attach the supplied cable lugs to the stripped cables. Now you can connect the red plugs to the license plate light plugs (blue to blue, green to black). If the license plate holder is mounted at the rear, use this cable to connect the license plate light



Step 9:

Remount the license plate holder on the rear. Route the cables through the hole in the rear.

Caution : Make sure that no cables become trapped and that the cables are returned neatly to their original position afterwards.

Mount the holder with the 4 original screws. Center the holder before tightening the screws. Tighten the 4 screws with 10 Nm.



Step 10:

Reconnect the cables. And re-route the cables as they were originally. Please check that all the lights are working!

Attention : Make sure that no cables are trapped and that the cables are neatly returned to their original position afterwards.

Step 11:

Mount the original reflector to the supplied T-plate with the original M5 nut. Tighten the M5 with 5 Nm .



Step 12:

Attention! : The license plate plate (2 in the image below) must later be mounted so that it rests on the top of the base plate (1 in the image below).

Attention! : There must be a maximum of 1 mm between the reflector and the license plate. The reflector must sit as close to the license plate as possible without touching it.

To mount the T-plate with reflector in the right place on the base plate, we need dimension A (A in the image below). Dimension A is the height of the license plate plate + maximum 1 mm. Then mount the T-plate with reflector to dimension A, measured from the top of the base plate (1 in the image below) to the top of the reflector. To do this, use the supplied M5 screws, nuts and washers (B in the image below). Hold the screw with an Allen key and tighten the nuts to 5 Nm .

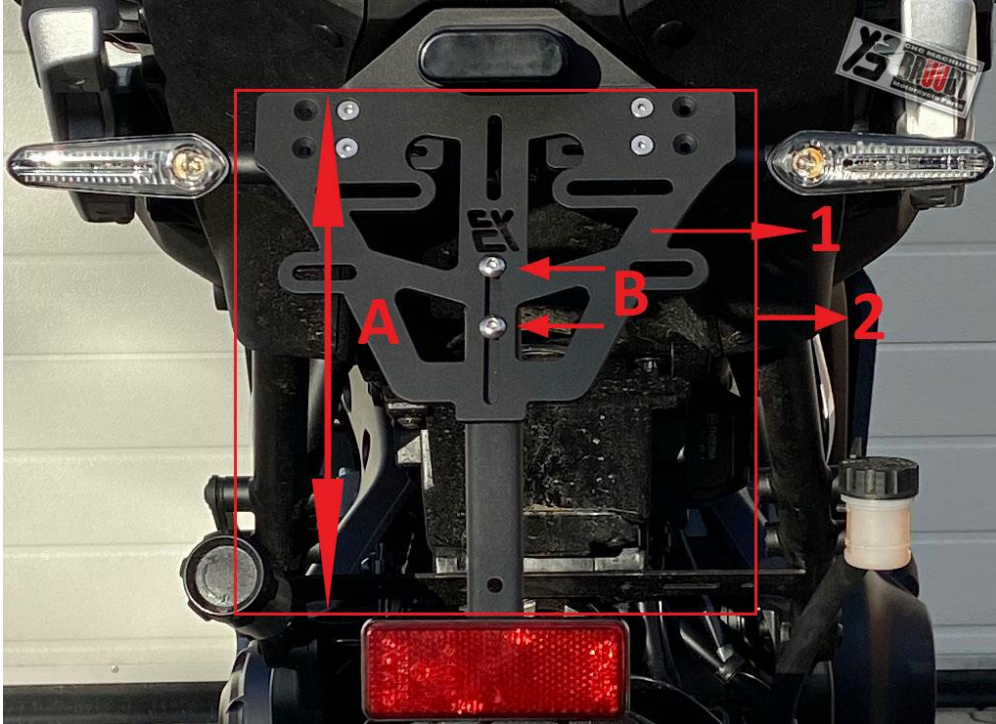

Step 13:

Now mount the license plate.

Attention! The license plate (2 in the figure below) must be mounted so that it rests on the top of the base plate (1 in the figure below).

Use at least 3 mounting points. Be sure to use the top 2 slots provided (C in the image below) for M6 screws (not included). The third mounting point is the bottom hole in the T-plate. To do this, drill a 5.5mm hole in the correct place in the license plate (D in the image below). Use the last M5 screw, nut and washer provided to attach. Hold the screw with an Allen key and tighten the nuts to 5 Nm .

Attention! The license plate holder is designed and manufactured exclusively for mounting the license plate. Therefore, never use additional plates or brackets. The additional weight and dimensions can cause damage.

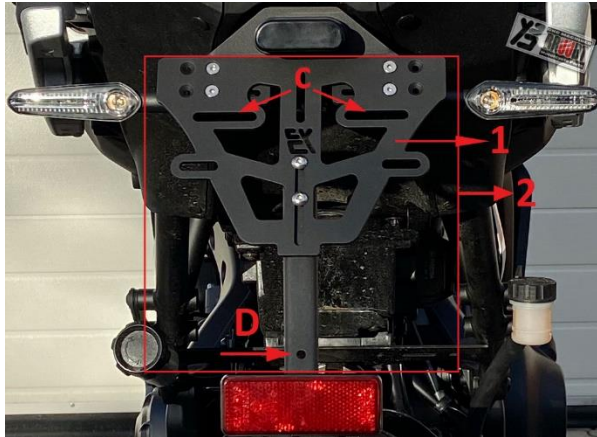

Step 14:

Reassemble all original parts.

ATTENTION : All parts and connections removed from the motorcycle must be reassembled in accordance with the vehicle manufacturer's instructions. Unless otherwise specified, secure all threads with threadlocker. If not specified by the manufacturer, all screws and nuts must be tightened in accordance with DIN / ISO. After assembly, ensure that all previously removed parts and connections have been reassembled correctly.

Before each journey: Before each journey: It is the driver's responsibility to regularly check and maintain the safety-relevant vehicle parts. Before each journey, check that the product is correctly adjusted and functioning and that all screw connections are tight.

Warranty: Take the time to do a 100% professional job when assembling the product. Take all of our assembly instructions and safety instructions into account. Incorrect or improper assembly or handling of the product will void the warranty.

Care: Do not use aggressive cleaning agents to care for the items. The items can be cleaned perfectly with a simple, lukewarm detergent solution.

Environmental information: This article must not be disposed of with household waste at the end of its life. Disposal can be made via BRUUDT, Bertus Verwoerd, Königsfelderstrasse 24, 49824 Ringe, Tel.: +49 (0) 5944 599 406; E-mail: info@bruudt.de or locally available return and collection systems .





■ ■ **Instructions d'installation/consignes de sécurité**
Support de plaque d'immatriculation BRUUDT pour le Yamaha
MT-07 Tracer à partir de 2020
Numéro d'article : Y-2011-2020



Merci d'avoir choisi nos produits! Nous apprécions grandement votre confiance dans notre produit et vous souhaitons un voyage sûr et agréable à tout moment !

Lisez attentivement ces instructions d'installation avant l'assemblage.

1. **ATTENTION** : Consignes de sécurité importantes. Si vous n'êtes pas un mécanicien qualifié, veuillez contacter un atelier spécialisé pour installer ce support de plaque d'immatriculation. Le non-respect des instructions de montage peut causer des dommages à votre véhicule et annuler vos demandes de garantie. Aucune responsabilité n'est acceptée pour les dommages consécutifs. Le fabricant n'assume aucune responsabilité pour les dommages dus à une mauvaise installation de ce support de plaque d'immatriculation BRUUDT. Une mauvaise utilisation de ce produit peut nuire à la sécurité de conduite. Toute transformation et/ou modification non autorisée du produit peut entraîner une défaillance fonctionnelle et n'est pas autorisée. Les modifications structurelles des pièces doivent être évitées et entraîneront la perte de la responsabilité et des droits à la garantie. Veuillez conserver ces instructions pour référence future.

2. **ATTENTION** : Toutes les pièces et connexions détachées de la moto doivent être remontées selon les instructions du constructeur du véhicule ou remplacées par les pièces et connexions fournies par nos soins. Sauf indication contraire, fixez tous les filetages avec un verrouillage à vis. Sauf indication contraire du constructeur automobile ou de notre société, toutes les vis et écrous doivent être serrés conformément aux normes DIN/ISO. Une fois l'assemblage terminé, assurez-vous que toutes les pièces et connexions précédemment desserrées ont été correctement réassemblées.

3. **ATTENTION** : Ce produit est conçu pour les véhicules en état d'usine. La compatibilité avec les accessoires d'origine ou avec les accessoires d'autres fabricants ne peut être garantie. Si vous utilisez en plus des accessoires d'origine ou des accessoires d'autres fabricants, vous devez vérifier le jeu, l'ajustement et les collisions possibles !

4. **ATTENTION** : Si vous avez des réflecteurs latéraux sur le support de plaque d'immatriculation d'origine, ils doivent être fixés à un emplacement différent (approprié) ou remplacés par de nouveaux réflecteurs.

5. **INFORMATIONS GÉNÉRALES** : Veuillez respecter les réglementations légales spécifiques à chaque pays ou les réglementations TÜV. Lisez attentivement les instructions de montage et assurez-vous que toutes les pièces de la liste des pièces sont présentes et non endommagées. Assurez-vous que votre véhicule est sécurisé et ne peut pas tomber. Coupez le moteur et retirez la clé de contact. Si nécessaire, laissez le moteur/l'échappement refroidir. Lors de travaux sur le système électrique, débranchez la batterie du véhicule. Assurez-vous d'utiliser uniquement des outils appropriés. Demandez à une deuxième personne de vous aider avec le travail de montage.

Ces instructions sont rédigées sur la base de notre niveau actuel de connaissances. Il n'y a aucune réclamation légale quant à l'exactitude. Sous réserve de modifications techniques.



Assurez-vous que toutes les parties de la liste des pièces sont présentes et non endommagées.

Contenu de la livraison :

1 : Support de plaque d'immatriculation pré-assemblé avec support de clignotant pour clignotants d'origine. 2 : Plaques d'espacement 3 : Support de clignotant pour mini clignotants 4 : plaque en T 5 : 3 vis, écrous et rondelles pour plaque en T 6 : 2 serre-câbles 7 : Cosses de câble OU connecteur à souder (Cela dépend de l'éclairage de plaque d'immatriculation installé.)

Pour installer le support de plaque d'immatriculation, vous aurez besoin des outils suivants :

- Tournevis cruciforme PZ2
- Jeu de clés Allen
- Clé dynamométrique
- Jeu de cliquets et de douilles (7 mm, 8 mm, 10 mm)
- Pince à sertir pour cosses de câble si les cosses de câble sont incluses.
- Pistolet à air chaud pour connecteurs à souder si des connecteurs à souder sont inclus.
- Ruban à mesurer
- Perceuse et perceuse de 5,5 mm

Étape 1 :

Retirez d'abord le siège et le jeu d'outils.
Ceci est montré sur la photo ci-dessous.



Étape 2 :

Retirez les deux attaches de câble et ouvrez le guide-câble. Les connecteurs des clignotants et des feux de plaque d'immatriculation doivent être débranchés. Comme le montrent les images ci-dessous.

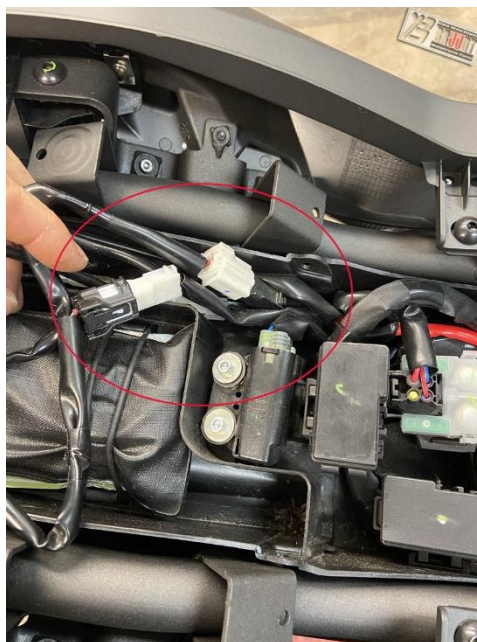
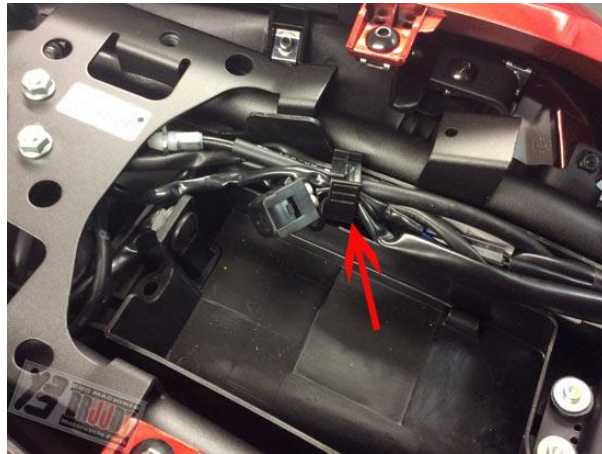

Étape 3 :
Retirez maintenant la queue d'origine.



Étape 4 :

Placez la queue originale sur une table de travail et retirez les indicateurs et l'œil de chat.

Si vous souhaitez installer des mini clignotants, vous n'avez pas besoin de démonter les clignotants d'origine. Montez plutôt les plaques de support fournies pour les mini clignotants sur le support de plaque d'immatriculation. Des mini-indicateurs jusqu'à M10 peuvent être facilement fixés sur ces plaques de support.





Étape 5 :

Si vous souhaitez conserver les clignotants d'origine, c'est le moment de les monter sur le support de plaque d'immatriculation. Démontez d'abord le cache-câble. Tirez ensuite le caoutchouc de l'indicateur à travers la plaque de support du support de plaque d'immatriculation. Assurez-vous qu'il y a un clignotant gauche et droit.



Si les clignotants d'origine sont réinstallés et vacillent encore, les entretoises fournies sont prévues à cet effet. Insérez les entretoises entre le caoutchouc et le support de l'indicateur pour éviter toute oscillation.



Étape 6 :

Faites passer les câbles à travers le trou du support de plaque d'immatriculation. Utilisez un serre-câble pour attacher soigneusement les câbles ensemble et réinstallez le cache-câble.

Attention : Assurez-vous qu'aucun câble ne soit coincé



Le support devrait maintenant ressembler à ceci.



Étape 7 :

Le support de plaque d'immatriculation peut être livré avec deux éclairages de plaque d'immatriculation différents : 1. avec une prise japonaise et 2. la version sans prise.

Si vous avez reçu l'éclairage de plaque d'immatriculation avec une prise japonaise (1), passez à l'étape 10. Si vous avez reçu la deuxième variante sans prise, continuez ci-dessous.



Pour l'éclairage de plaque d'immatriculation sans fiche, nous utilisons les connecteurs à souder fournis. Coupez le câble de l'éclairage de plaque d'immatriculation d'origine sur environ 10 cm. Retirez environ 3 à 5 mm d'isolant des câbles. Connectez les deux câbles avec les connecteurs à souder. Vous pouvez utiliser un pistolet thermique ou un briquet pour réaliser les connexions. Si vous ne l'avez jamais fait auparavant, regardez l'un des nombreux didacticiels sur YouTube. Peu importe la couleur que vous utilisez pour + ou - sur les lampes avec les câbles noirs.

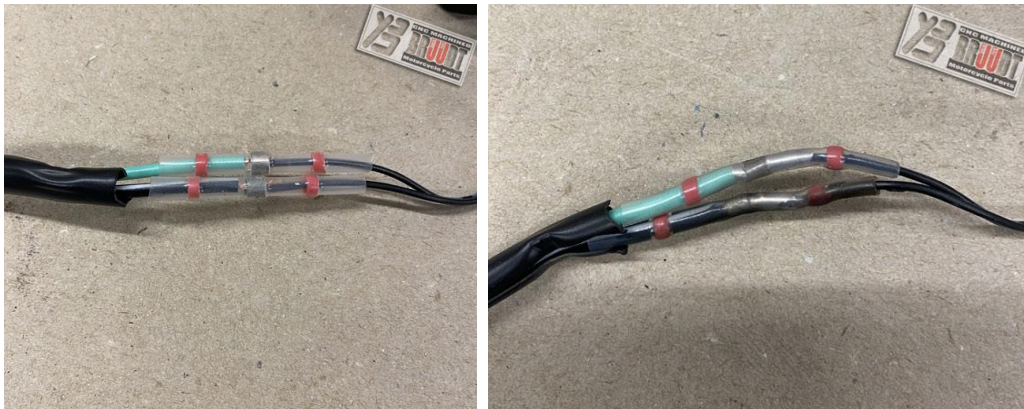

Passez maintenant à l'étape 10

Étape 8 :

Coupez le câble de l'éclairage de plaque d'immatriculation d'origine (environ 10 cm) et fixez les cosses de câble fournies aux câbles dénudés. Vous pouvez maintenant connecter les fiches rouges aux fiches de l'éclairage de plaque d'immatriculation (bleue au bleu, verte au noir). Si le support de plaque d'immatriculation est monté à l'arrière, utilisez ce câble pour connecter l'éclairage de plaque d'immatriculation



Étape 9 :

Réinstallez le support de plaque d'immatriculation à l'arrière. Faites passer les câbles à travers le trou dans la queue.

Attention : Assurez-vous qu'aucun câble ne se coince et que les câbles soient ensuite soigneusement remis à leur place d'origine.

Montez le support avec les 4 vis d'origine. Centrez le support avant de serrer les vis. Serrez les 4 vis à 10 Nm.



Étape 10 :

Rebranchez les câbles. Et posez à nouveau les câbles comme à l'origine. Veuillez vérifier si tous les éclairages fonctionnent !

Attention : Assurez-vous qu'aucun câble ne soit pincé et que les câbles soient ensuite soigneusement remis à leur place d'origine.

Étape 11 :

Montez le réflecteur d'origine sur la plaque en T fournie avec l'écrou M5 d'origine. Serrez M5 avec 5 Nm .



Étape 12 :

Attention ! : La plaque d'immatriculation (2 dans la figure ci-dessous) doit ensuite être montée de manière à ce qu'elle repose sur le dessus de la plaque de base (1 dans la figure ci-dessous).

Attention ! : Il doit y avoir un espace maximum de 1 mm entre le réflecteur et la plaque d'immatriculation. Le réflecteur doit être placé le plus près possible de la plaque d'immatriculation sans la toucher.

Afin de monter la plaque en T avec réflecteur au bon endroit sur la plaque de base, nous avons besoin de la dimension A (A dans la figure ci-dessous). La dimension A est la hauteur de la plaque d'immatriculation + maximum 1 mm. Montez ensuite la plaque en T avec réflecteur à la dimension A, mesurée du haut de la plaque de base (1 dans la figure ci-dessous) jusqu'au haut du réflecteur. Pour ce faire, utilisez les vis, écrous et rondelles M5 fournis (B dans la figure ci-dessous). Maintenez la vis avec une clé Allen et serrez les écrous à 5 Nm .

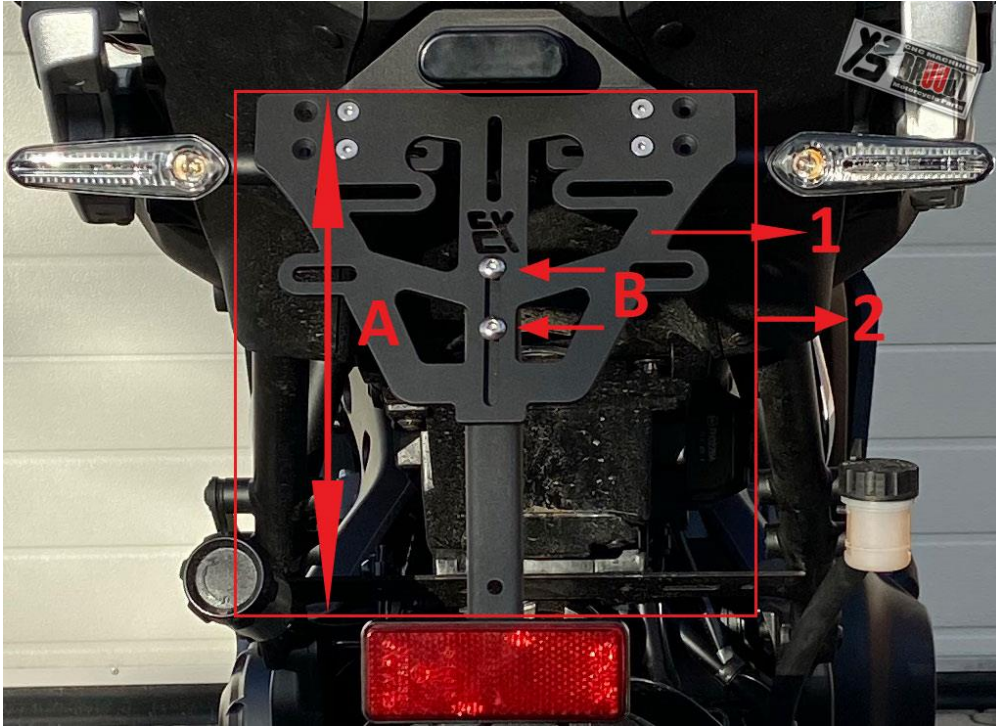

Étape 13 :

Montez maintenant la plaque d'immatriculation.

Attention! La plaque d'immatriculation (2 dans la figure ci-dessous) doit être montée de manière à ce qu'elle repose contre le haut de la plaque de base (1 dans la figure ci-dessous).

Utilisez pour cela au moins 3 points de fixation. Assurez-vous d'utiliser les 2 emplacements supérieurs fournis (C dans la figure ci-dessous) pour les vis M6 (non incluses).

Le troisième point de fixation est le trou inférieur de la plaque en T. Pour ce faire, percez un trou de 5,5 mm dans la plaque d'immatriculation au bon endroit (D dans l'image ci-dessous). Pour la fixation, utilisez la dernière vis M5, l'écrou et la rondelle fournis. Maintenez la vis avec une clé Allen et serrez les écrous à 5 Nm .

Attention! Le support de plaque d'immatriculation est destiné et fabriqué exclusivement pour le montage de la plaque d'immatriculation. Par conséquent, n'utilisez jamais de plaques ou de supports supplémentaires. Le poids et les dimensions supplémentaires peuvent provoquer des dommages.

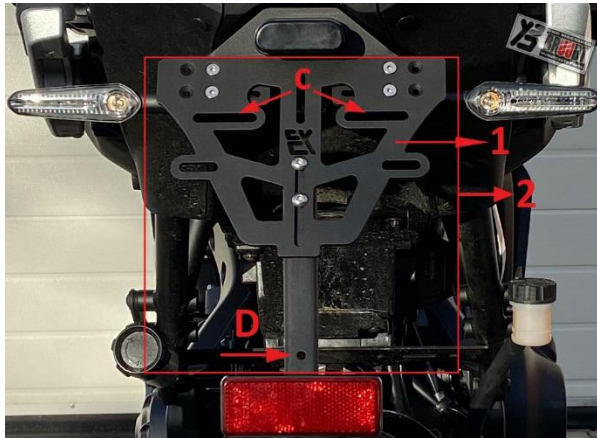
**Étape 14 :**

Réassemblez toutes les pièces d'origine.

ATTENTION : Toutes les pièces et connexions qui ont été détachées de la moto doivent être remontées selon les instructions du constructeur du véhicule. Sauf indication contraire, fixez tous les filetages avec un verrouillage à vis. Si cela n'est pas défini par le, toutes les vis et écrous doivent être serrés conformément à DIN / ISO. Une fois l'assemblage terminé, assurez-vous que toutes les pièces et connexions précédemment desserrées ont été correctement réassemblées.

Avant chaque trajet : Avant chaque trajet : Il incombe au conducteur de contrôler et d'entretenir régulièrement les pièces du véhicule liées à la sécurité. Avant chaque voyage, vérifiez que le produit est installé et fonctionne correctement et que tous les raccords à vis sont bien serrés.

Garantie : Prenez le temps de faire un travail 100 % professionnel lors de l'assemblage du produit. Veuillez prendre en compte toutes nos instructions de montage et consignes de sécurité. Un assemblage ou une manipulation incorrect ou inapproprié du produit annulera les demandes de garantie.

Entretien : N'utilisez pas de produits de nettoyage agressifs pour entretenir les articles. Les articles peuvent être facilement nettoyés avec une simple solution détergente tiède.

Informations environnementales : Cet article ne doit pas être jeté avec les ordures ménagères en fin de vie. L'élimination peut être effectuée via BRUUDT, Bertus Verwoerd, Königsfelderstrasse 24, 49824 Ringe, Tél. : +49 (0) 5944 599 406 ; E-mail : info@bruudt.de ou systèmes de retour et de collecte disponibles localement .





Montage-/veiligheidsinstructie
BRUUDT kentekenplaathouder voor de Yamaha
MT-07 Tracer vanaf 2020
Artikelnr .: Y-2011-2020



Bedankt voor het kiezen van onze producten! Wij waarderen uw vertrouwen in ons product enorm en wensen u te allen tijde een veilige en prettige reis!

Lees vóór de montage deze installatie-instructies zorgvuldig door.

1. **LET OP:** Belangrijke veiligheidsinstructies. Bent u geen opgeleide monteur, neem dan contact op met een gespecialiseerde werkplaats om deze kentekenplaathouder te monteren. Het niet naleven van de montage-instructies kan schade aan uw voertuig veroorzaken en uw garantieclaims ongeldig maken. Voor gevolgschade wordt geen aansprakelijkheid aanvaard. De fabrikant aanvaardt geen aansprakelijkheid voor schade als gevolg van onvakkundige montage van deze BRUUDT kentekenplaathouder. Onjuist gebruik van dit product kan de rijveiligheid in gevaar brengen. Ongeautoriseerde bewerking en/of wijziging van het product kan leiden tot functionele uitval en is niet toegestaan. Structurele veranderingen aan de onderdelen moeten worden vermeden en leiden tot verlies van aansprakelijkheid en garantieclaims. Bewaar deze instructies voor toekomstig gebruik.

2. **LET OP:** Alle onderdelen en verbindingen die van de motorfiets zijn losgemaakt, moeten opnieuw worden gemonteerd volgens de instructies van de voertuigfabrikant of worden vervangen door de door ons geleverde onderdelen en verbindingen. Tenzij anders aangegeven, zet alle schroefdraden vast met schroefborging. Tenzij anders aangegeven door de voertuigfabrikant of ons bedrijf, moeten alle schroeven en moeren worden vastgedraaid volgens DIN / ISO. Nadat de montage is voltooid, moet u ervoor zorgen dat alle eerder losgemaakte onderdelen en verbindingen weer op de juiste manier worden gemonteerd.

3. **LET OP:** Dit product is ontworpen voor voertuigen in fabrieksconditie. Compatibiliteit met originele accessoires of met accessoires van andere fabrikanten kan niet worden gegarandeerd. Wanneer u bovendien originele accessoires of accessoires van andere fabrikanten gebruikt, dient u de spelling, pasvorm en eventuele botsingen te controleren!

4. **LET OP:** Indien u zijreflectoren op de originele kentekenplaathouder heeft, dienen deze op een andere (geschikte) plek te worden bevestigd of te worden vervangen door nieuwe reflectoren.

5. **ALGEMENE INFORMATIE:** Houd rekening met eventuele landspecifieke wettelijke voorschriften of TÜV-voorschriften. Lees de montage-instructies zorgvuldig door en zorg ervoor dat alle onderdelen in de onderdelenlijst aanwezig en onbeschadigd zijn. Zorg ervoor dat uw voertuig veilig staat en niet kan omvallen. Zet de motor af en verwijder de contactsleutel. Laat indien nodig de motor/uitlaat afkoelen. Bij werkzaamheden aan het elektrische systeem de voertuigaccu loskoppelen. Zorg ervoor dat u alleen geschikt gereedschap gebruikt. Laat u bij de montagewerkzaamheden door een tweede persoon helpen.

Deze instructies zijn geschreven op basis van ons huidige kennisniveau. Er zijn geen juridische aanspraken op nauwkeurigheid. Technische wijzigingen voorbehouden.



Voor het monteren van de kentekenplaathouder heeft u het volgende gereedschap nodig:

- Kruiskopschroevendraaier PZ2
- Inbussleutelset
- Momentsleutel
- Ratel- en dopenset (7 mm, 8 mm, 10 mm)
- Krimptang voor kabelschoenen, indien kabelschoenen meegeleverd zijn.
- Heteluchtpistool voor soldeerconnectoren, indien soldeerconnectoren meegeleverd zijn.
- Meetlint
- 5,5 mm boren en boren

Stap 1:

Verwijder eerst de zitting en de gereedschapsset.
Dit is weergegeven op de onderstaande foto.



Stap 2:

Verwijder de twee kabelbinders en open de kabelgeleider. De connectoren voor de knipperlichten en kentekenverlichting moeten worden losgekoppeld. Zoals te zien is op de onderstaande afbeeldingen.

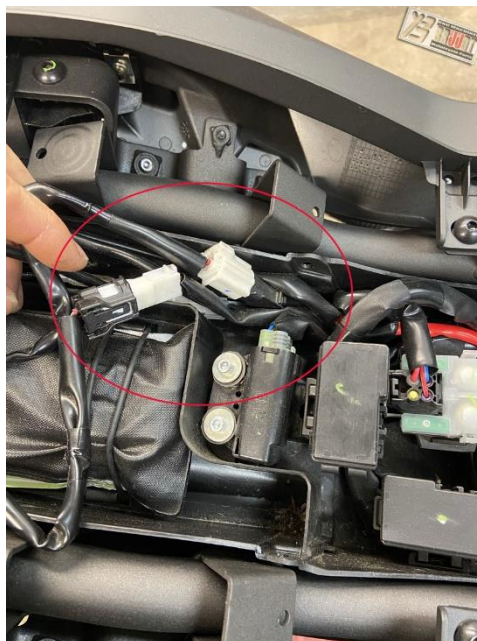
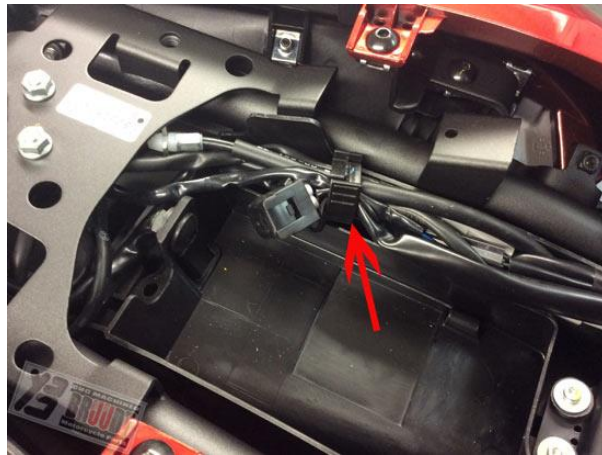

Stap 3:
Verwijder nu de originele staart.

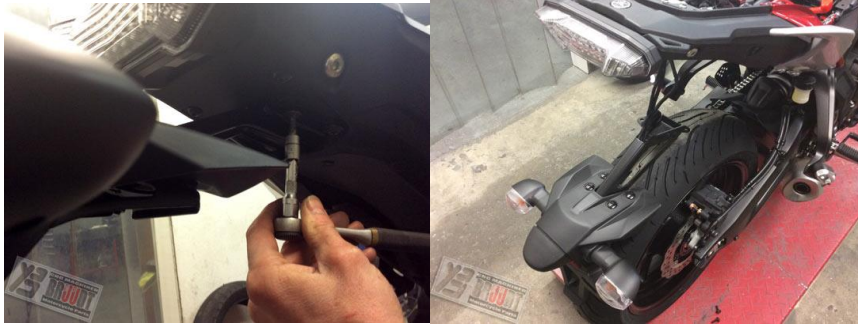

Stap 4:

Plaats de originele staart op een werktafel en verwijder de indicatoren en het kattenoog.

Als u mini-knipperlichten wilt installeren, hoeft u de originele knipperlichten niet te demonteren. Monteer in plaats daarvan de meegeleverde houderplaten voor de mini-knipperlichten op de kentekenplaathouder. Op deze houderplaten kunnen eenvoudig mini-knipperlichten tot M10 worden bevestigd.





Stap 5:

Als u de originele richtingaanwijzers wilt behouden, is het nu tijd om deze op de kentekenplaathouder te monteren. Demonteer eerst de kabelafdekking. Trek vervolgens het indicatorrubber door de houderplaat op de kentekenplaathouder. Zorg ervoor dat er een linker- en een rechterraichtingaanwijzer is.



Mochten de originele knipperlichten teruggeplaatst zijn en nog steeds wiebelen, dan zijn hiervoor de meegeleverde afstandhouders bedoeld. Plaats de afstandhouders tussen het rubber en de indicatorhouder om wiebelen te voorkomen.



Stap 6:

Leid de kabels door het gat in de kentekenplaathouder. Gebruik een kabelbinder om de kabels netjes samen te binden en plaats de kabelafdekking terug.

Let op : Zorg ervoor dat er geen kabels bekneld raken



De houder zou er nu zo uit moeten zien.



Stap 7:

De kentekenplaathouder kan geleverd worden met twee verschillende kentekenverlichting: 1. met Japanse stekker en 2. de versie zonder stekker.

Heeft u de kentekenplaatverlichting met Japanse stekker (1) ontvangen, ga dan verder met stap 10. Heeft u de tweede variant zonder stekker ontvangen, ga dan hieronder verder.



Voor kentekenverlichting zonder stekker gebruiken wij de meegeleverde soldeerconnectoren. Knip de originele kentekenverlichtingskabel ongeveer 10 cm af. Verwijder ongeveer 3-5 mm isolatie van de kabels. Verbind beide kabels met de soldeerconnectoren. U kunt een warmtepistool of een aansteker gebruiken om de verbindingen te maken. Als je dit nog nooit eerder hebt gedaan, bekijk dan een van de vele tutorials op YouTube. Het maakt niet uit welke kleur je gebruikt voor + of - op de lampen met de zwarte kabels.

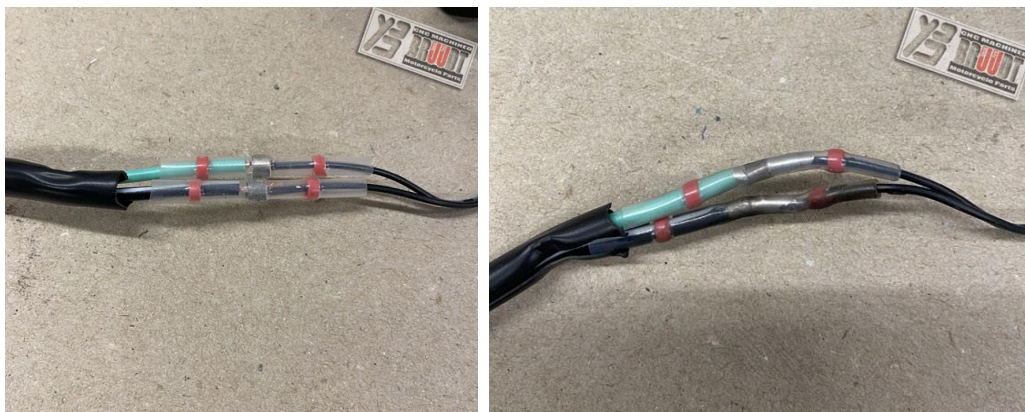

Ga nu naar stap 10

Stap 8:

Knip de kabel van de originele kentekenverlichting door (ca. 10 cm) en bevestig de meegeleverde kabelschoenen aan de gestripte kabels. Nu kunt u de rode stekkers aansluiten op de kentekenplaatverlichtingstekkers (blauw op blauw, groen op zwart). Indien de kentekenplaathouder aan de achterzijde gemonteerd is, gebruik dan deze kabel om de kentekenplaatverlichting aan te sluiten



Stap 9:

Plaats de kentekenplaat houder terug aan de achterzijde. Voer de kabels door het gat in de staart.

Let op : Zorg ervoor dat er geen kabels klem komen te zitten en dat de kabels daarna netjes terug op hun oorspronkelijke plaats worden geplaatst.

Monteer de houder met de 4 originele schroeven. Centreer de houder voordat u de schroeven vastdraait. Draai de 4 schroeven vast met 10 Nm.



Stap 10:

Sluit de kabels opnieuw aan. En leg de kabels weer zoals origineel. Controleer of alle verlichting werkt!

Let op : Zorg ervoor dat er geen kabels bekneld raken en dat de kabels vervolgens netjes terug op hun oorspronkelijke plaats worden geplaatst.

Stap 11:

Monteer de originele reflectorreflector op de meegeleverde T-plaat met de originele M5 moer. Draai M5 vast met 5 Nm .



Stap 12:

Let op! : De kentekenplaat (2 in onderstaande figuur) moet later zo gemonteerd worden dat deze op de bovenzijde van de bodemplaat rust (1 in onderstaande figuur).

Let op! : Tussen de reflector en de kentekenplaat mag maximaal 1 mm ruimte zitten. De reflector moet zo dicht mogelijk bij de kentekenplaat zitten zonder deze aan te raken.

Om de T-plaat met reflector op de juiste plaats op de bodemplaat te monteren, hebben we maat A nodig (A in onderstaande figuur). Afmeting A is de hoogte van de kentekenplaat + maximaal 1 mm. Monteer vervolgens de T-plaat met reflector op maat A, gemeten vanaf de bovenkant van de grondplaat (1 in onderstaande figuur) tot de bovenkant van de reflector. Gebruik hiervoor de meegeleverde M5-schroeven, moeren en ringen (B in onderstaande afbeelding). Houd de schroef vast met een inbussleutel en draai de moeren vast met 5 Nm .

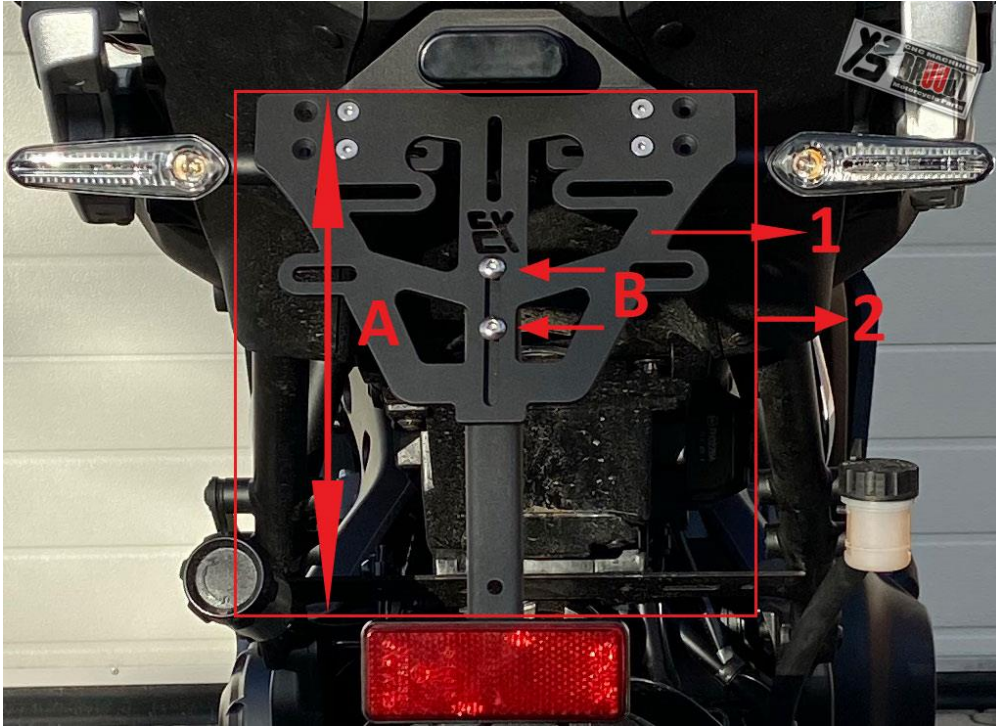

Stap 13:

Monteer nu de kentekenplaat.

Let op! De kentekenplaat (2 in onderstaande figuur) moet zo worden gemonteerd dat deze tegen de bovenkant van de bodemplaat rust (1 in onderstaande figuur).

Gebruik hiervoor minimaal 3 bevestigingspunten. Zorg ervoor dat u de bovenste 2 aanwezige sleuven (C in de onderstaande afbeelding) gebruikt voor M6-schroeven (niet meegeleverd).

Het derde bevestigingspunt is het onderste gat in de T-plaat. Boor hiervoor een gat van 5,5 mm in de kentekenplaat op de juiste locatie (D in onderstaande afbeelding). Gebruik voor de bevestiging de laatste meegeleverde M5-schroef, moer en sluitring. Houd de schroef vast met een inbussleutel en draai de moeren vast met 5 Nm .

Let op! De kentekenplaathouder is uitsluitend bedoeld en vervaardigd voor de montage van de kentekenplaat. Gebruik daarom nooit extra platen of beugels. Het extra gewicht en de extra afmetingen kunnen schade veroorzaken.

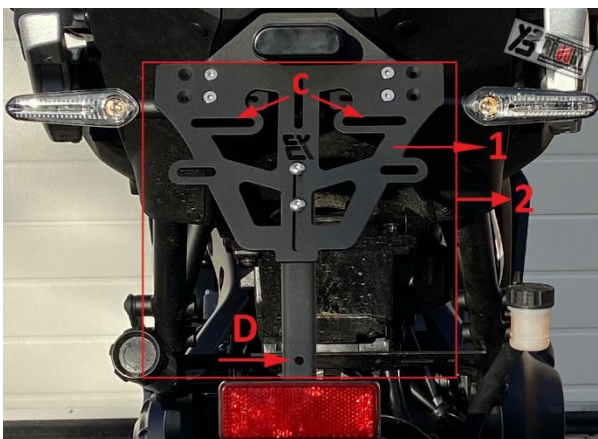
**Stap 14:**

Monteer alle originele onderdelen opnieuw.

LET OP : Alle onderdelen en verbindingen die van de motorfiets zijn losgemaakt, moeten opnieuw worden gemonteerd volgens de instructies van de voertuigfabrikant. Tenzij anders aangegeven, zet alle schroefdraden vast met schroefborging. Indien niet gedefinieerd door de, moeten alle schroeven en moeren worden vastgedraaid volgens DIN / ISO. Nadat de montage is voltooid, moet u ervoor zorgen dat alle eerder losgemaakte onderdelen en verbindingen weer op de juiste manier worden gemonteerd.

Voor elke rit: Voor elke rit: Het is de taak en verantwoordelijkheid van de bestuurder om de veiligheidsrelevante voertuigonderdelen regelmatig te controleren en te onderhouden. Controleer vóór elke rit of het product correct is opgesteld en functioneert en of alle schroefverbindingen goed vastzitten.

Garantie: Neem de tijd om 100% professioneel werk te doen bij het monteren van het product. Houd rekening met al onze montage- en veiligheidsinstructies. Bij onjuiste of onjuiste montage of behandeling van het product vervallen de garantieaanspraken.

Onderhoud: Gebruik voor het onderhoud van de artikelen geen agressieve schoonmaakmiddelen. De artikelen kunnen eenvoudig worden gereinigd met een eenvoudig, lauwwarm schoonmaakmiddel.

Milieu-informatie: Dit artikel mag aan het einde van zijn levensduur niet samen met het huishoudelijk afval worden weggegooid. Afvoer kan via BRUUDT, Bertus Verwoerd, Königsfelderstrasse 24, 49824 Ringe, Tel.: +49 (0) 5944 599 406; E-mail: info@bruidt.de of lokaal beschikbare retour- en ophaalsystemen .





Monteringsvejledning/sikkerhedsanvisning
BRUUDT nummerpladeholder til Yamaha
MT-07 Tracer fra 2020
Varenr. : Y-2011-2020



Tak fordi du valgte vores produkter! Vi sætter stor pris på din tillid til vores produkt og ønsker dig en sikker og behagelig rejse til enhver tid!

Læs denne monteringsvejledning omhyggeligt før montering.

1. **OBS:** Vigtige sikkerhedsinstruktioner. Hvis du ikke er uddannet mekaniker, skal du kontakte et specialværksted for at installere denne nummerpladeholder. Manglende overholdelse af monteringsvejledningen kan forårsage skade på dit køretøj og ugyldiggøre dine garantikrav. Der påtages intet ansvar for følgeskader. Producenten påtager sig intet ansvar for skader som følge af forkert montering af denne BRUUDT nummerpladeholder. Forkert brug af dette produkt kan forringe køresikkerheden. Uautoriseret efterbearbejdning og/eller ændring af produktet kan føre til funktionssvigt og er ikke tilladt. Strukturelle ændringer af delene skal undgås og vil resultere i tab af ansvar og garantikrav. Gem venligst disse instruktioner til fremtidig reference.

2. **OBS:** Alle dele og tilslutninger, der er blevet løsnet fra motorcyklen, skal monteres igen i henhold til køretøjsproducentens anvisninger eller udskiftes med de dele og forbindelser, som vi har leveret. Medmindre andet er angivet, sikres alle gevind med skruelåsning. Medmindre andet er angivet af køretøjsproducenten eller vores firma, skal alle skruer og møtrikker spændes i henhold til DIN / ISO. Når samlingen er afsluttet, skal du sikre dig, at alle tidligere løsne dele og forbindelser er blevet korrekt samlet igen.

3. **OBS:** Dette produkt er designet til køretøjer i fabrikstilstand. Kompatibilitet med originalt tilbehør eller med tilbehør fra andre producenter kan ikke garanteres. Ved yderligere brug af originalt tilbehør eller tilbehør fra andre producenter bør du kontrollere frigang, pasform og mulige kollisioner!

4. **OBS:** Hvis du har sidereflekser på den originale nummerpladeholder, skal de fastgøres et andet (egnet) sted eller udskiftes med nye reflekser.

5. **GENEREL INFORMATION:** Bemærk venligst eventuelle landespecifikke lovbestemmelser eller TÜV-regler. Læs monteringsvejledningen omhyggeligt, og sørg for, at alle dele på reservedelslisten er til stede og ikke er beskadiget. Sørg for, at dit køretøj er sikkert og ikke kan vælte. Sluk motoren og fjern tændingsnøglen. Lad om nødvendigt motoren/udstødningen køle af. Når du arbejder på det elektriske system, skal du frakoble køretøjets batteri. Sørg for kun at bruge egnet værktøj. Få en anden person til at hjælpe dig med montagearbejdet.

Disse instruktioner er skrevet ud fra vores nuværende vidensniveau. Der er ingen juridiske krav på nøjagtighed. Der tages forbehold for tekniske ændringer.



Sørg for, at alle dele af reservedelslisten er til stede og ikke er beskadiget.

Leveringsomfang:

- 1: Formonteret nummerpladeholder med indikatorholder til originale blink.2: Afstandsplader
- 3: Indikatorholder til miniblinklys
- 4: T-plade
- 5: 3 skruer, møtrikker og spændeskiver til T-plade
- 6: 2 kabelbindere
- 7: Kabelsko ELLER loddestik (Dette afhænger af, hvilken nummerpladelys der er installeret.)

For at installere nummerpladeholderen skal du bruge følgende værktøjer:

- Stjerneskruetrækker PZ2
- Unbraconøglesæt
- Momentnøgle
- Skralde- og fatningssæt (7 mm, 8 mm, 10 mm)
- Krympetang til kabelsko, hvis der medfølger kabelsko.
- Varmluftpistol til loddestik, hvis loddestik medfølger.
- Målebånd
- 5,5 mm bor og bor

Trin 1:

Fjern først sædet og værktøjssættet.
Dette er vist på billedet nedenfor.



Trin 2:

Fjern de to kabelbindere, og åbn kabelføringen. Forbindelserne til blinklys og nummerpladelys skal frakobles. Som vist på

billederne nedenfor.

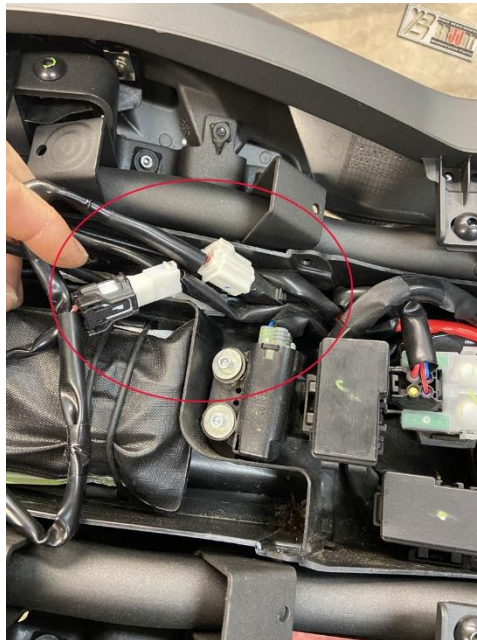
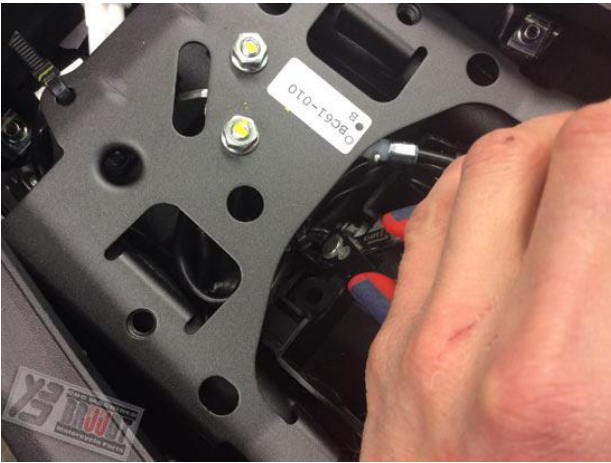

Trin 3:
Fjern nu den originale hale.

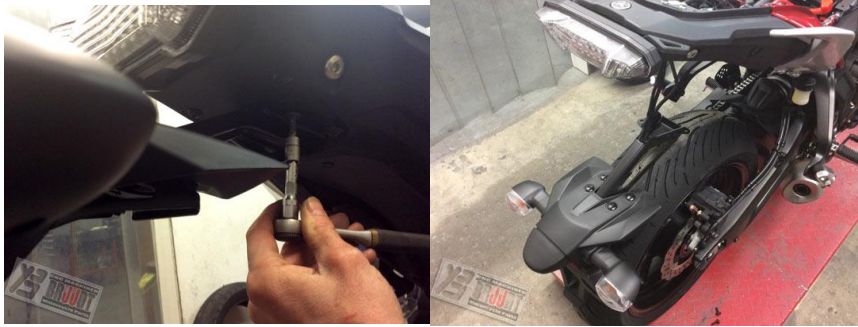

Trin 4:

Placer den originale hale på et arbejdsbord og fjern indikatorerne og katteøje.

Hvis du vil installere mini-indikatorer, behøver du ikke afmontere de originale indikatorer. Monter i stedet de medfølgende holderplader til mini-indikatorerne på nummerpladeholderen. Mini-indikatorer op til M10 kan nemt fastgøres til disse holderplader.





Trin 5:

Hvis du vil beholde de originale blinklys, er det nu, du skal montere dem på nummerpladeholderen. Afmonter først kabeldækslet. Træk derefter indikatorgummiet gennem holderpladen på nummerpladeholderen. Sørg for, at der er et venstre og et højre blinklys.



Hvis de originale indikatorer geninstalleres og stadig slingrer, er de medfølgende afstandsstykker beregnet til dette. Indsæt afstandsstykkerne mellem gummet og indikatorholderen for at forhindre slingring.



Trin 6:

Før kablerne gennem hullet i nummerpladeholderen. Brug et kabelbinder til pænt at binde kablerne sammen og geninstaller kabeldækslet.

OBS: Sørg for, at ingen kabler kommer i klemme



Holderen skulle nu se sådan ud.



Trin 7:

Nummerpladeholderen kan leveres med to forskellige nummerpladelygter: 1. med japansk stik og 2. versionen uden stik.

Hvis du har modtaget nummerpladelyset med et japansk stik (1), skal du fortsætte med trin 10. Hvis du modtog den anden variant uden stik, så fortsæt nedenfor.



Til nummerpladebelysning uden stik anvender vi de medfølgende loddestik. Klip det originale nummerpladelyskabel ca. 10 cm. Fjern ca. 3-5 mm isolering fra kablerne. Forbind begge kabler med loddestikkene. Du kan bruge en varmepistol eller en lighter til at lave forbindelserne. Hvis du aldrig har gjort dette før, så se venligst en af de mange tutorials på YouTube. Det er lige meget hvilken farve du bruger til + eller - på lamperne med de sorte kabler.

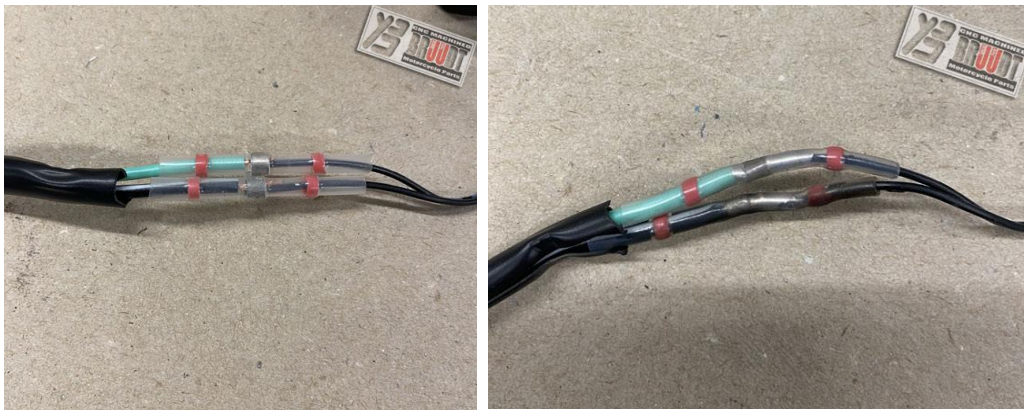

Gå nu til trin 10

Trin 8:

Klip kablet af den originale nummerpladelygte (ca. 10 cm), og fastgør de medfølgende kabelsko til de afisolerede kabler. Nu kan du tilslutte de røde stik til nummerpladelysstikkene (blå til blå, grøn til sort). Hvis nummerpladeholderen er monteret på bagsiden, skal du bruge dette kabel til at tilslutte nummerpladelyset



Trin 9:

Geninstaller nummerpladeholderen på bagsiden. Før kablerne gennem hullet i halen.

OBS : Sørg for, at ingen kabler kommer i klemme, og at kablerne derefter sættes pænt tilbage på deres oprindelige plads.

Monter holderen med de 4 originale skruer. Centrér holderen, før du spænder skruerne. Spænd de 4 skruer med 10 Nm.



Trin 10:

Tilslut kablerne igen. Og læg kablerne igen som originale. Tjek venligst om al belysning virker!

OBS : Sørg for, at ingen kabler bliver klemt, og at kablerne derefter placeres pænt tilbage på deres oprindelige plads.

Trin 11:

Monter den originale reflektor på den medfølgende T-plade med den originale M5 møtrik. Spænd M5 med 5 Nm .



Trin 12:

OBS! : Nummerpladen (2 på nedenstående figur) skal senere monteres, så den hviler på toppen af bundpladen (1 på nedenstående figur).

OBS! : Der må maksimalt være 1 mm mellemrum mellem reflektor og nummerplade. Refleksen skal sidde så tæt på nummerpladen som muligt uden at røre den.

For at montere T-pladen med reflektor det rigtige sted på bundpladen, skal vi bruge dimension A (A på nedenstående figur). Dimension A er nummerpladens højde + maks. 1 mm. Monter derefter T-pladen med reflektor til dimension A, målt fra toppen af bundpladen (1 på nedenstående figur) til toppen af reflektoren. For at gøre dette skal du bruge de medfølgende M5 skruer, møtrikker og spændeskiver (B i figuren nedenfor). Hold skruen med en unbrakonøgle og spænd møtrikkerne til 5 Nm .

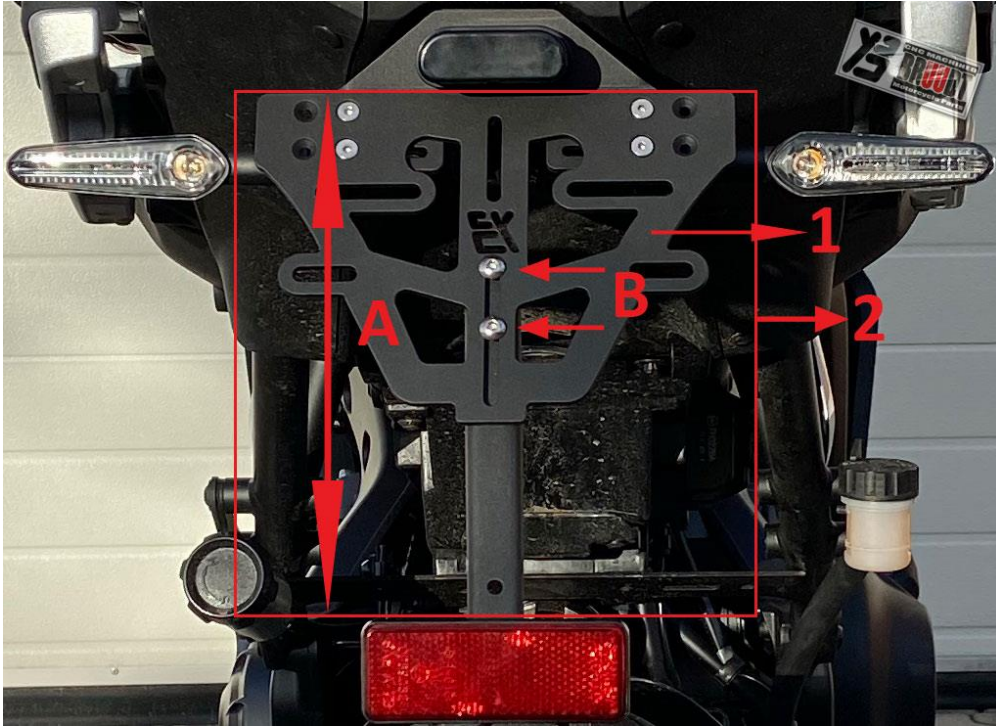

Trin 13:

Monter nu nummerpladen.

OBS! Nummerpladen (2 på nedenstående figur) skal monteres, så den hviler mod toppen af bundpladen (1 på nedenstående figur).

Brug mindst 3 fastgørelsespunkter til dette. Sørg for at bruge de øverste 2 medfølgende slidser (C i figuren nedenfor) til M6-skruer (medfølger ikke).

Det tredje fastgørelsespunkt er det nederste hul i T-pladen. For at gøre dette skal du bore et 5,5 mm hul i nummerpladen på den korrekte placering (D på billedet nedenfor). For at fastgøre skal du bruge den sidste M5 skrue, møtrik og skive, der medfølger. Hold skruen med en unbrakonøgle og spænd møtrikkerne til 5 Nm .

OBS! Nummerpladeholderen er beregnet og fremstillet udelukkende til montering af nummerpladen. Brug derfor aldrig ekstra plader eller beslag. Den ekstra vægt og dimensioner kan forårsage skader.

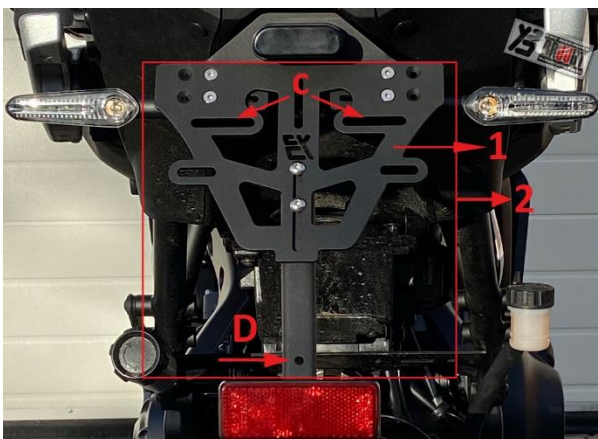
**Trin 14:**

Saml alle originale dele igen.

OBS: Alle dele og forbindelser, der er blevet løsnet fra motorcyklen, skal samles igen i henhold til køretøjsproducentens anvisninger. Medmindre andet er angivet, sikres alle gevind med skruelåsning. Hvis det ikke er defineret af, skal alle skruer og møtrikker spændes i henhold til DIN / ISO. Når samlingen er afsluttet, skal du sikre dig, at alle tidligere løsenede dele og forbindelser er blevet korrekt samlet igen.

Før hver kørsel: Før hver kørsel: Det er førerens opgave og ansvar løbende at kontrollere og vedligeholde de sikkerhedsrelevante køretøjsdele. Før hver rejse skal du kontrollere, at produktet er opsat og fungerer korrekt, og at alle skrueforbindelser er stramme.

Garanti: Tag dig tid til at udføre 100 % professionelt arbejde, når du samler produktet. Overhold venligst alle vores monterings- og sikkerhedsanvisninger. Forkert eller ukorrekt montering eller håndtering af produktet vil ugyldiggøre garantikravene.

Pleje: Brug ikke aggressive rengøringsmidler til at pleje genstandene. Varerne kan nemt rengøres med en simpel, lunken rengøringsmiddelopløsning.

Miljøoplysninger: Denne genstand må ikke bortskaffes sammen med husholdningsaffald, når den er udtjent. Bortskaffelse kan ske via BRUUDT, Bertus Verwoerd, Königsfelderstrasse 24, 49824 Ringe, Tlf.: +49 (0) 5944 599 406; E-mail: info@bruudt.de eller lokalt tilgængelige retur- og afhentningssystemer .





■ ■ Istruzioni di installazione/istruzioni di sicurezza
Portatarga BRUUDT per Yamaha
MT-07 Tracer dal 2020
Articolo n. : Y-2011-2020



Grazie per aver scelto i nostri prodotti! Apprezziamo molto la tua fiducia nel nostro prodotto e ti auguriamo un viaggio sicuro e piacevole in ogni momento!

Leggere attentamente queste istruzioni di installazione prima del montaggio.

1. **ATTENZIONE:** importanti istruzioni di sicurezza. Se non sei un meccanico qualificato, contatta un'officina specializzata per installare questo portatarga. La mancata osservanza delle istruzioni di montaggio può causare danni al veicolo e invalidare i diritti di garanzia. Non si accetta alcuna responsabilità per danni consequenziali. Il produttore non si assume alcuna responsabilità per danni dovuti a un'installazione impropria di questo portatarga BRUUDT. L'uso improprio di questo prodotto può compromettere la sicurezza di guida. Rielaborazioni e/o modifiche non autorizzate del prodotto possono causare guasti funzionali e non sono consentite. È necessario evitare modifiche strutturali ai componenti che comporteranno la perdita di responsabilità e diritti di garanzia. Si prega di conservare queste istruzioni per riferimento futuro.

2. **ATTENZIONE:** Tutte le parti e le connessioni staccate dalla moto devono essere rimontate secondo le istruzioni del produttore del veicolo o sostituite con le parti e le connessioni da noi fornite. Se non diversamente specificato, fissare tutte le filettature con il bloccaggio a vite. Se non diversamente specificato dal produttore del veicolo o dalla nostra azienda, tutte le viti e i dadi devono essere serrati secondo DIN/ISO. Una volta completato il montaggio, assicurarsi che tutte le parti e i collegamenti precedentemente allentati siano stati rimontati correttamente.

3. **ATTENZIONE:** Questo prodotto è progettato per veicoli in condizioni di fabbrica. Non è possibile garantire la compatibilità con accessori originali o con accessori di altri produttori. Se si utilizzano accessori originali o accessori di altri produttori, è necessario verificare il gioco, l'adattamento e le possibili collisioni!

4. **ATTENZIONE:** Se sono presenti catadiottri laterali sul portatarga originale, questi devono essere fissati in una posizione diversa (adatta) o sostituiti con nuovi catadiottri.

5. **INFORMAZIONI GENERALI:** Si prega di osservare eventuali norme di legge specifiche del paese o norme TÜV. Leggere attentamente le istruzioni di montaggio e assicurarsi che tutte le parti indicate nell'elenco delle parti siano presenti e non danneggiate. Assicurarsi che il tuo veicolo sia sicuro e non possa cadere. Spegnerne il motore e togliere la chiave di accensione. Se necessario, lasciare raffreddare il motore/lo scarico. Quando si interviene sull'impianto elettrico, scollegare la batteria del veicolo. Assicurarsi di utilizzare solo strumenti adatti. Fatevi aiutare da una seconda persona con il lavoro di montaggio.

Queste istruzioni sono scritte in base al nostro attuale livello di conoscenza. Non ci sono pretese legali sulla precisione. Con riserva di modifiche tecniche.



Assicurarsi che tutte le parti dell'elenco delle parti siano presenti e non danneggiate.

Fornitura:

- 1: Portatarga premontato con portafrecce per frecce originali.2: Piastre distanziali
- 3: Portaindicatore per mini indicatori
- 4: Piastra a T
- 5: 3 viti, dadi e rondelle per piastra a T
- 6: 2 fascette per cavi
- 7: Capicorda OPPURE connettore a saldare (dipende da quale luce targa è installata.)

Per installare il portatarga saranno necessari i seguenti strumenti:

- Cacciavite a croce PZ2
- Set di chiavi a brugola
- Chiave dinamometrica
- Set cricchetto e presa (7 mm, 8 mm, 10 mm)
- Pinza a crimpare per capicorda se i capicorda sono inclusi.
- Pistola ad aria calda per connettori a saldare se i connettori a saldare sono inclusi.
- Metro a nastro
- Trapano e trapano da 5,5 mm

Passaggio 1:

Per prima cosa rimuovere il sedile e il set di attrezzi.
Questo è mostrato nella foto qui sotto.

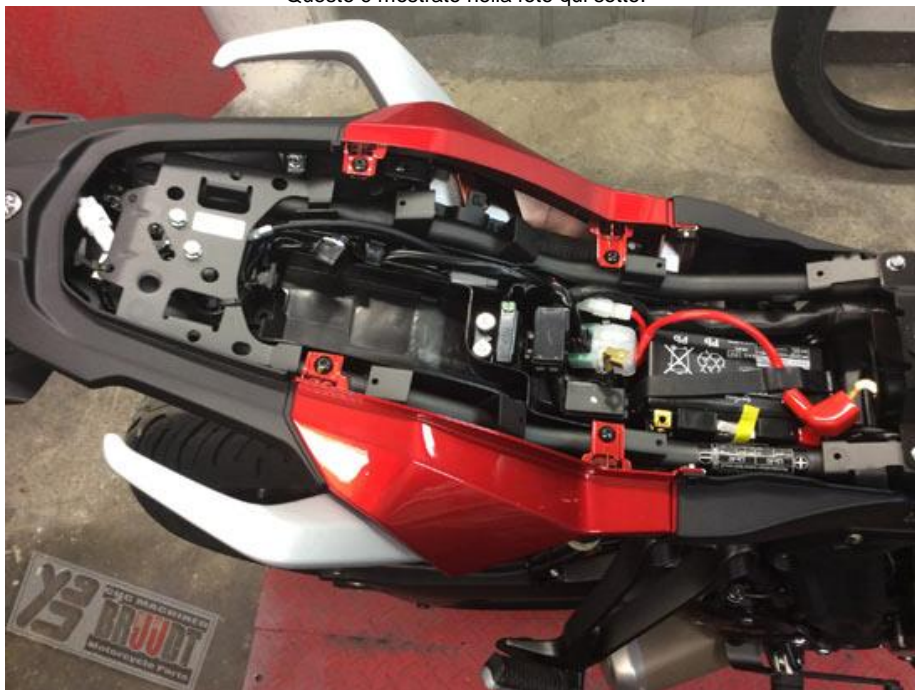

Passaggio 2:

rimuovere le due fascette e aprire la guida del cavo. I connettori degli indicatori di direzione e delle luci targa devono essere

scollegati. Come mostrato nelle immagini qui sotto.

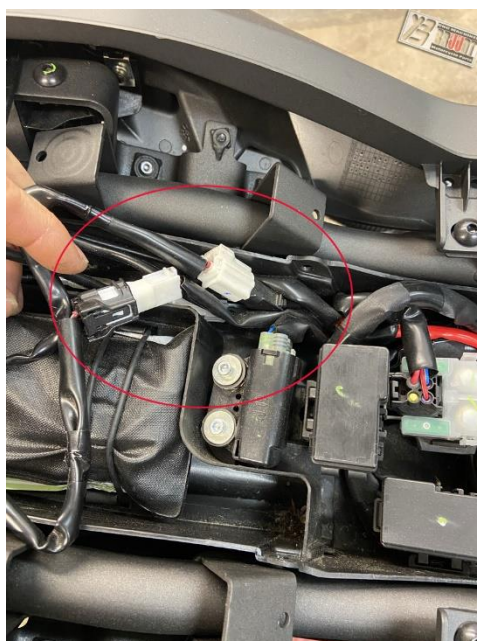
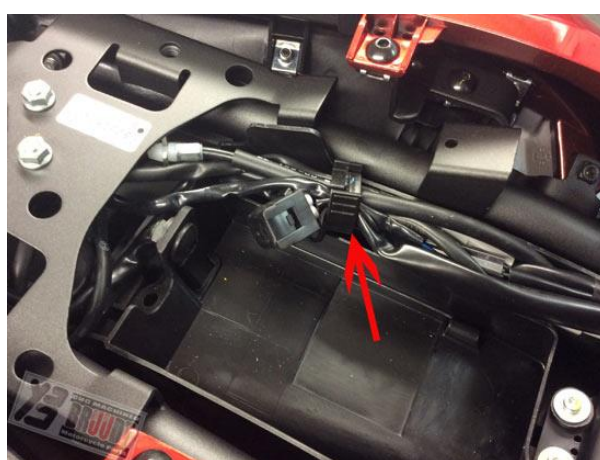

Passaggio 3:
ora rimuovi la coda originale.



Passaggio 4:

Posiziona la coda originale su un tavolo da lavoro e rimuovi gli indicatori e l'occhio di gatto.

Se desideri installare i mini indicatori, non è necessario smontare gli indicatori originali. Montare invece le piastre di supporto in dotazione per i mini indicatori sul portatarga. A queste piastre di supporto possono essere facilmente fissati mini indicatori fino a M10.





Passaggio 5:

se vuoi mantenere gli indicatori di direzione originali, ora è il momento di montarli sul portatarga. Per prima cosa smontare la copertura del cavo. Quindi tirare la gomma dell'indicatore attraverso la piastra di supporto sul portatarga. Assicurati che ci sia un segnale di svolta a sinistra e uno a destra.



Se gli indicatori originali vengono reinstallati e continuano a oscillare, i distanziali forniti sono destinati a questo. Inserire i distanziali tra la gomma e il supporto dell'indicatore per evitare oscillazioni.



Passaggio 6:

Far passare i cavi attraverso il foro nel portatarga. Utilizzare una fascetta per legare insieme i cavi in modo ordinato e reinstallare il coperchio dei cavi.

Attenzione : assicurarsi che nessun cavo rimanga intrappolato



Il supporto ora dovrebbe assomigliare a questo.

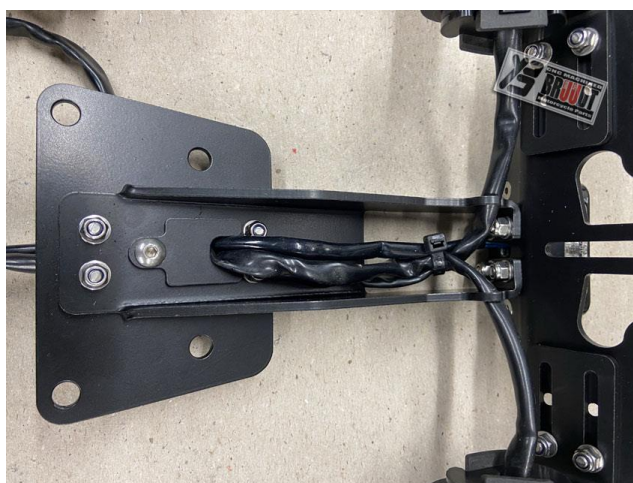

Passo 7:

Il portatarga può essere consegnato con due diverse luci targa: 1. con spina giapponese e 2. la versione senza spina.

Se hai ricevuto la luce targa con spina giapponese (1), continua con il passo 10. Se hai ricevuto la seconda variante senza spina, continua di seguito.



Per l'illuminazione della targa senza spina utilizziamo i connettori a saldare in dotazione. Tagliare il cavo luce targa originale di circa 10 cm. Rimuovere circa 3-5 mm di isolamento dai cavi. Collegare entrambi i cavi con i connettori a saldare. È possibile utilizzare una pistola termica o un accendino per effettuare i collegamenti. Se non l'hai mai fatto prima, guarda uno dei tanti tutorial su YouTube. Non importa di che colore usi + o - sulle lampade con cavi neri.

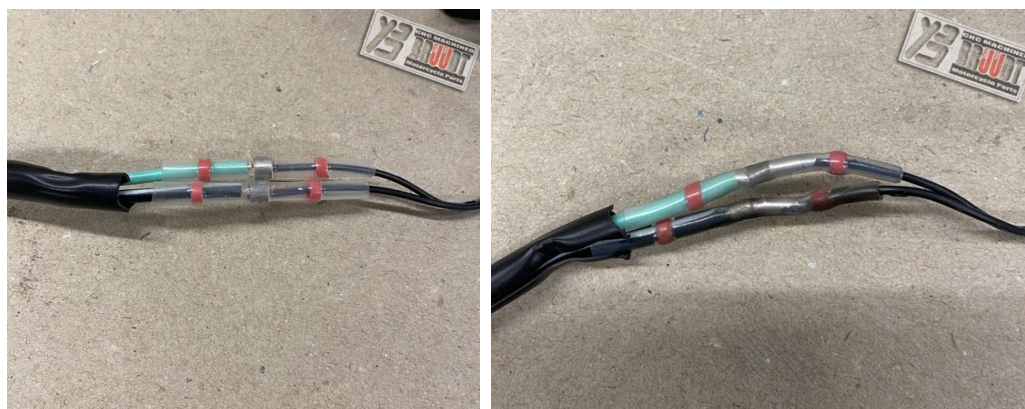

Ora vai al passaggio 10

Passaggio 8:

Tagliare il cavo della luce targa originale (circa 10 cm) e collegare i capicorda in dotazione ai cavi spelati. Ora puoi collegare le spine rosse alle spine della luce targa (blu con blu, verde con nero). Se il portatarga è montato posteriormente, utilizzare questo cavo per collegare la luce targa



Passaggio 9:

Reinstallare il portatarga sul retro. Fai passare i cavi attraverso il foro nella coda.

Attenzione : assicurarsi che nessun cavo rimanga impigliato e che i cavi siano poi rimessi ordinatamente nella loro posizione originale.

Montare il supporto con le 4 viti originali. Centrare il supporto prima di serrare le viti. Stringere le 4 viti con 10 Nm.



Passaggio 10:

ricollegare i cavi. E posare nuovamente i cavi come originali. Si prega di verificare se tutta l'illuminazione funziona!

Attenzione : assicurarsi che nessun cavo venga schiacciato e che i cavi siano quindi rimessi ordinatamente nella loro posizione originale.

Passaggio 11:

Montare il riflettore riflettente originale sulla piastra a T in dotazione con il dado M5 originale. Stringere M5 con 5 Nm .



Passaggio 12:

Attenzione! La targa (2 nella figura sotto) dovrà essere successivamente montata in modo che appoggi sulla parte superiore della piastra di base (1 nella figura sotto).

Attenzione! Tra il catarifrangente e la targa deve esserci uno spazio massimo di 1 mm. Il catarifrangente deve essere posizionato il più vicino possibile alla targa senza toccarla.

Per montare la piastra a T con riflettore nella posizione corretta sulla piastra di base, abbiamo bisogno della dimensione A (A nella figura sotto). La dimensione A è l'altezza della targa + massimo 1 mm. Quindi montare la piastra a T con il catarifrangente sulla dimensione A, misurata dalla parte superiore della piastra di base (1 nella figura seguente) alla parte superiore del catarifrangente. Per fare ciò, utilizzare le viti, i dadi e le rondelle M5 inclusi (B nella figura seguente). Bloccare le viti con una chiave a brugola e serrare i dadi a 5 Nm .

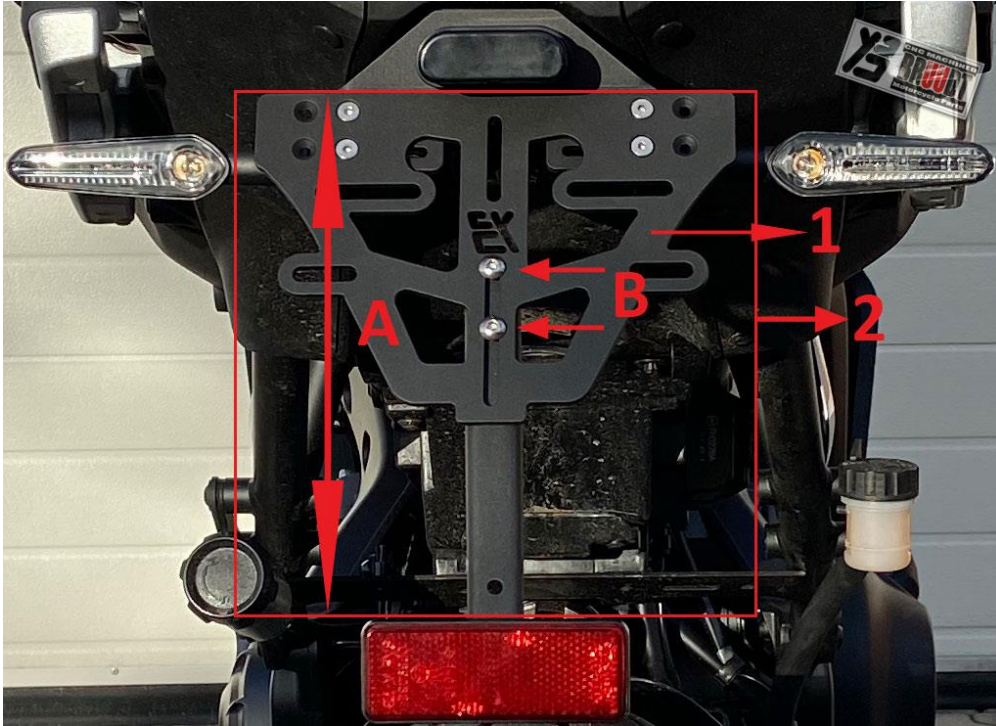

Passaggio 13:

Ora monta la targa.

Attenzione! La targa (2 nella figura sotto) deve essere montata in modo che poggi contro la parte superiore della piastra di base (1 nella figura sotto).

Utilizzare almeno 3 punti di attacco per questo. Assicurarsi di utilizzare le 2 fessure superiori fornite (C nella figura seguente) per le viti M6 (non incluse).

Il terzo punto di attacco è il foro inferiore della piastra a T. Per fare ciò, praticare un foro da 5,5 mm nella targa nella posizione corretta (D nell'immagine sotto). Per il fissaggio, utilizzare l'ultima vite M5, dado e rondella forniti. Bloccare la vite con una chiave a brugola e serrare i dadi a 5 Nm .

Attenzione! Il portatarga è destinato e realizzato esclusivamente per il montaggio della targa. Pertanto non utilizzare mai piastrine o staffe aggiuntive. Il peso e le dimensioni aggiuntivi potrebbero causare danni.

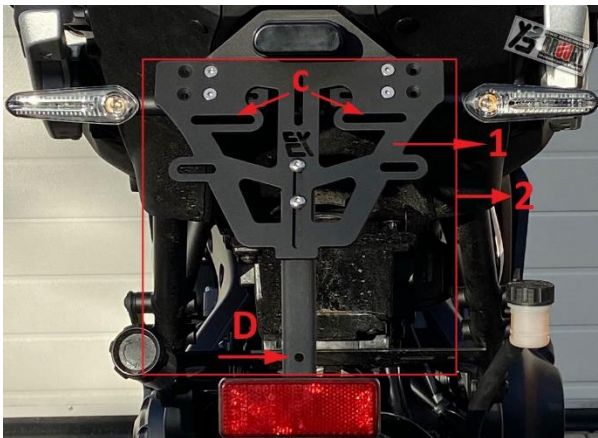
**Passaggio 14:**

rimontare tutte le parti originali.

ATTENZIONE : Tutte le parti e i collegamenti staccati dalla moto devono essere rimontati secondo le istruzioni del produttore del veicolo. Se non diversamente specificato, fissare tutte le filettature con il bloccaggio a vite. Se non definito dalla normativa, tutte le viti e i dadi devono essere serrati secondo DIN/ISO. Una volta completato il montaggio, assicurarsi che tutte le parti e i collegamenti precedentemente allentati siano stati rimontati correttamente.

Prima di ogni viaggio: Prima di ogni viaggio: È compito e responsabilità del conducente controllare e sottoporre a manutenzione regolarmente i componenti del veicolo rilevanti per la sicurezza. Prima di ogni viaggio, verificare che il prodotto sia installato e funzioni correttamente e che tutti i collegamenti a vite siano serrati.

Garanzia: prenditi il tempo necessario per svolgere un lavoro professionale al 100% durante l'assemblaggio del prodotto. Si prega di tenere conto di tutte le nostre istruzioni di montaggio e di sicurezza. Un montaggio o una manipolazione errati o impropri del prodotto annulleranno i diritti di garanzia.

Cura: non utilizzare detergenti aggressivi per la cura degli articoli. Gli articoli possono essere facilmente puliti con una semplice soluzione detergente tiepida.

Informazioni ambientali: questo articolo non deve essere smaltito con i rifiuti domestici al termine della sua vita. Lo smaltimento può essere effettuato tramite BRUUDT, Bertus Verwoerd, Königsfelderstrasse 24, 49824 Ringe, Tel.: +49 (0) 5944 599 406; E-mail: info@bruudt.de o sistemi di restituzione e ritiro disponibili localmente .



